



AEV MIEMBROS

La Mejor Herramienta de Tu Taller

¡Bienvenido a esta Sesión Virtual En VIVO!

CIRCUITO DE FUENTE REGULADA 5V DIAGNÓSTICO

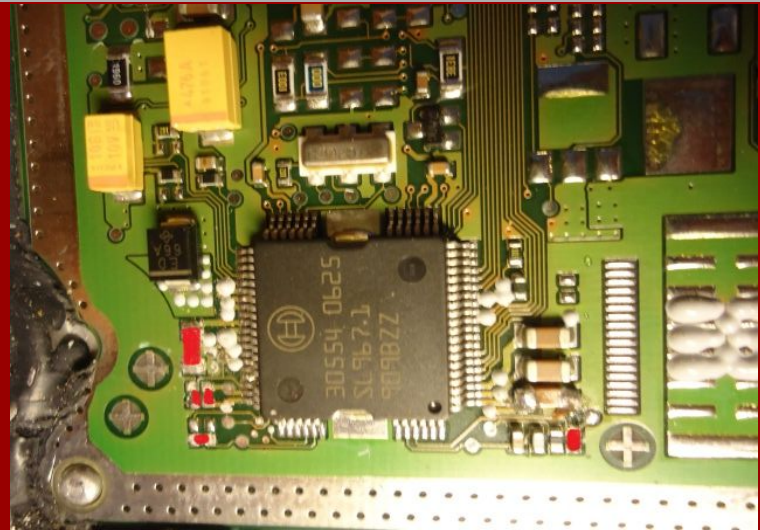

¡Presentación Descargable al final!

DESCARGAR



CIRCUITO DE FUENTE REGULADA 5V DIAGNÓSTICO

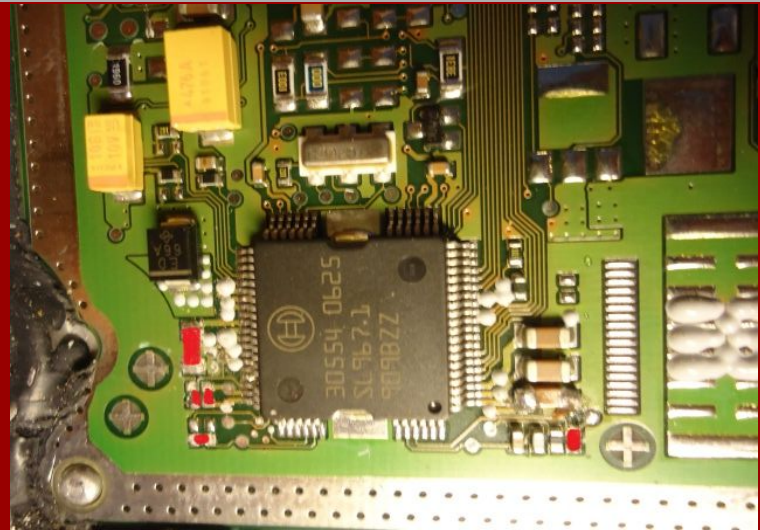

CIRCUITO BASE DE LA FUENTE

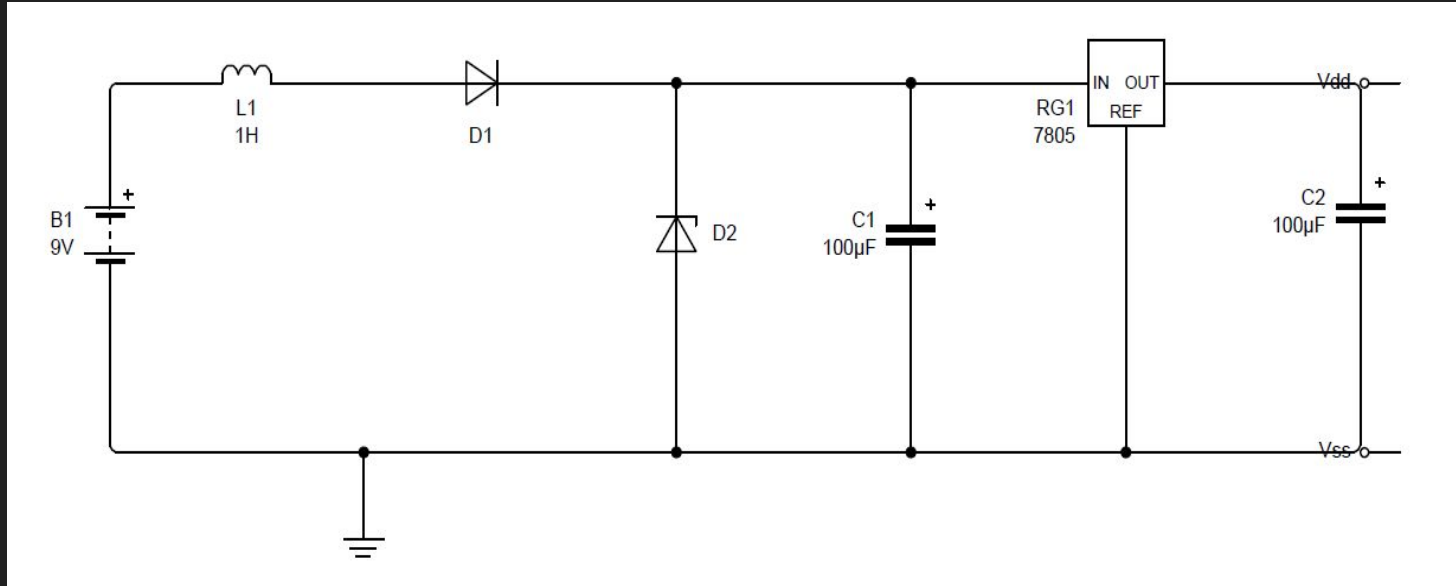

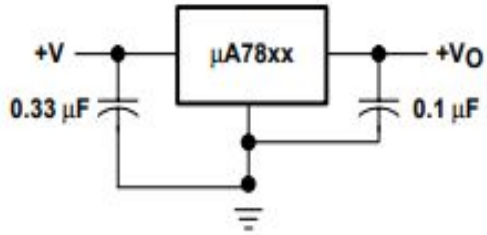
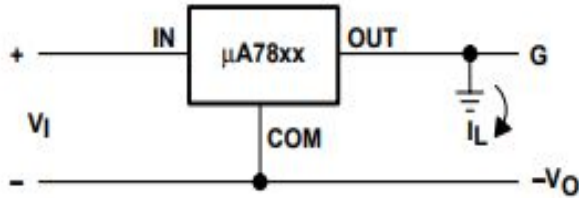
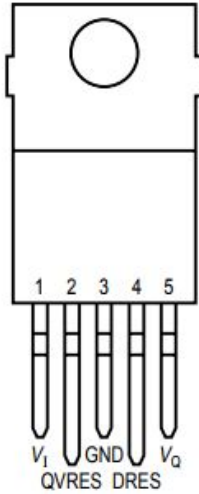

Figure 1. Fixed-Output Regulator



REGULADOR DE TENSION CON LM 7805

TLE 4260



AEP00577

TLE 4260 S

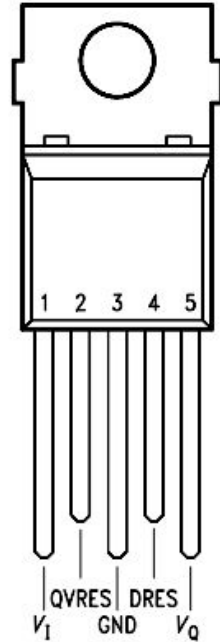

AEP01321

REGULADORES
DE TENSIÓN CON
PINES RESET Y
DELAY

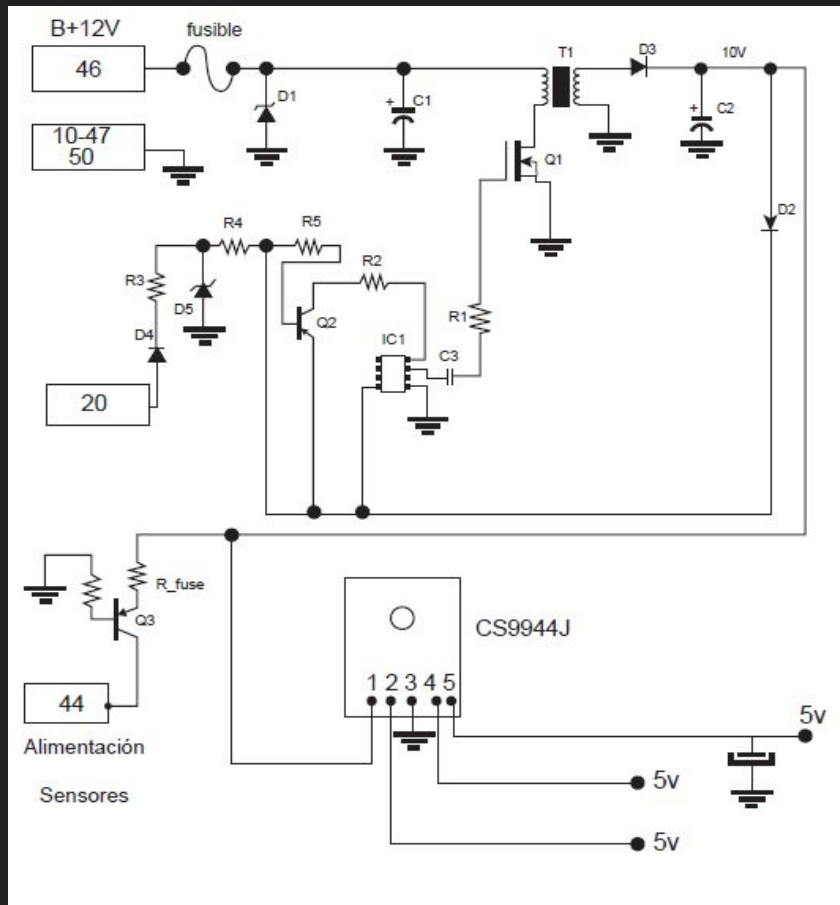

CASOS ESPECIALES CON FUENTE CONMUTADA

CASOS ESPECIALES CON FUENTE CONMUTADA

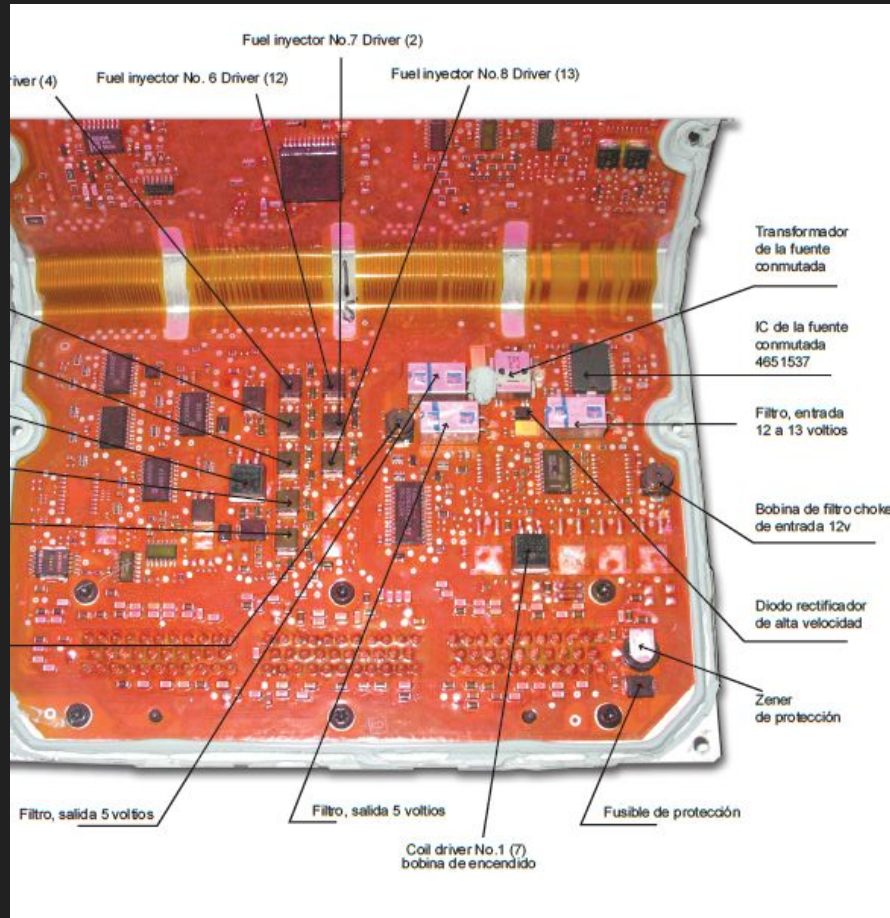

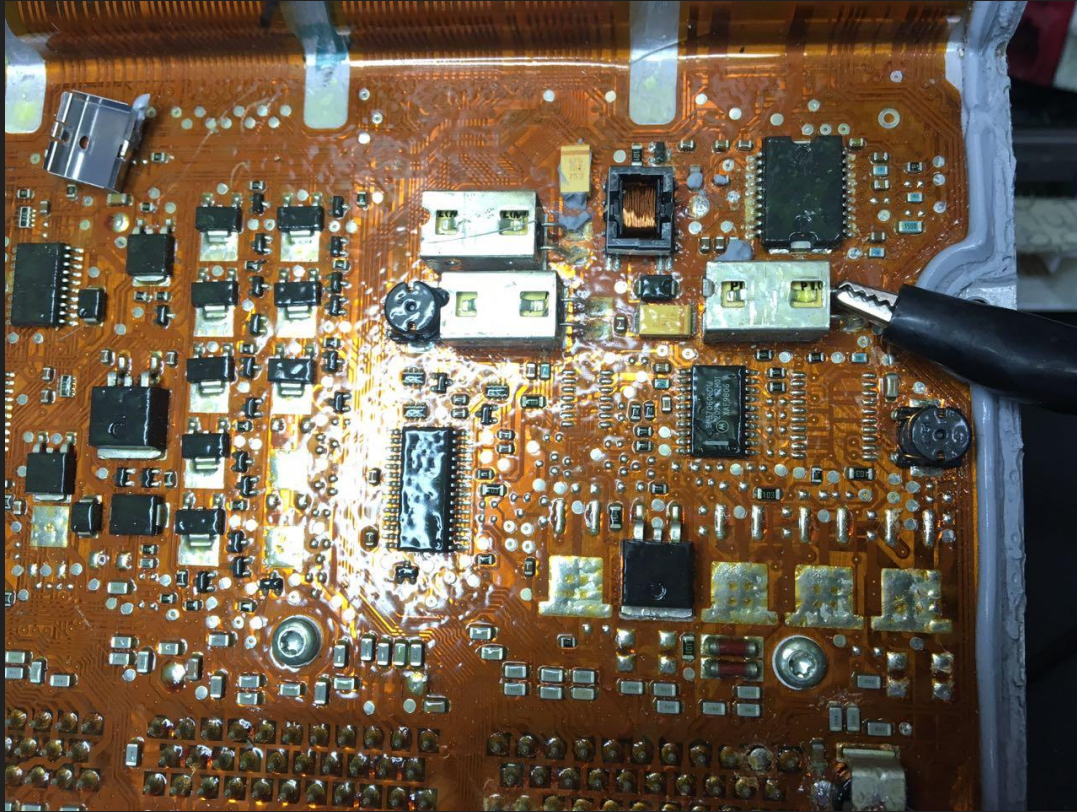

FUENTE
CONMUTADA DE
ECU JTECH
CHRYSLER

Micsig

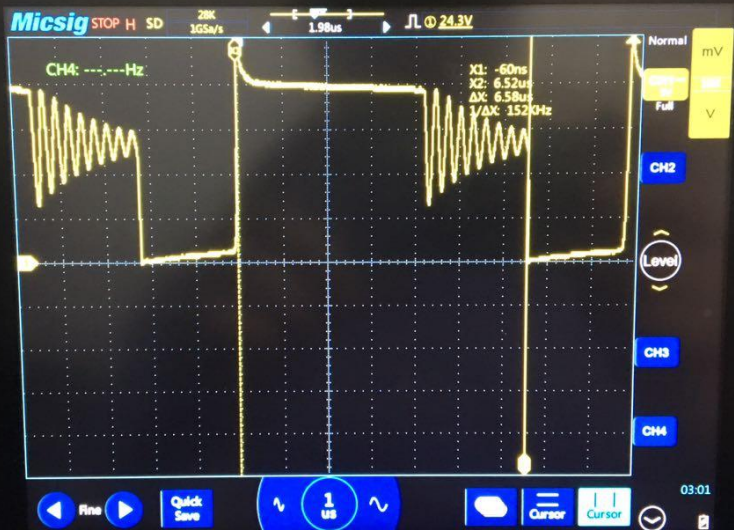

iBook mini

Tablet Oscilloscope

FRECUENCIA DE
ACTIVACIÓN DEL
INDUCTOR POR
EL DRIVER DE LA
FUENTE
CONMUTADA 152
KHZ

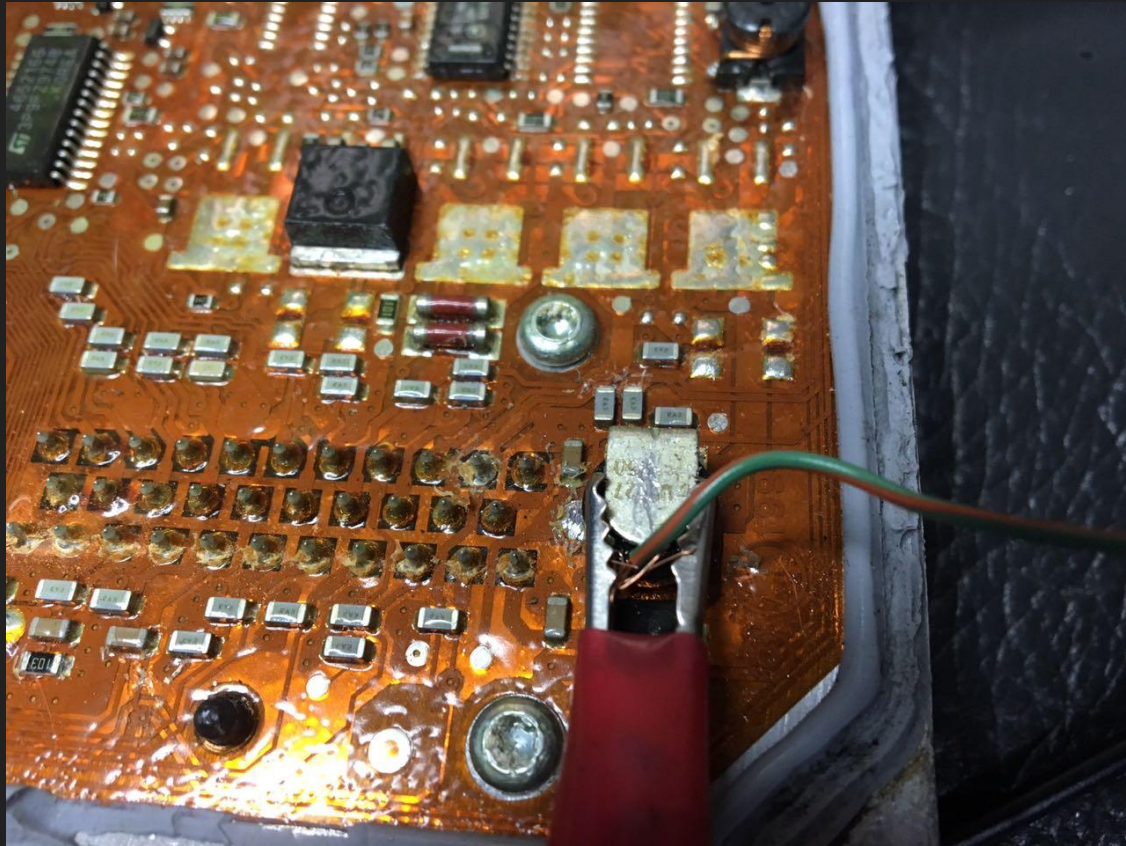

DIODO ZENER DE PROTECCIÓN Y POSITIVO DE IGNICIÓN

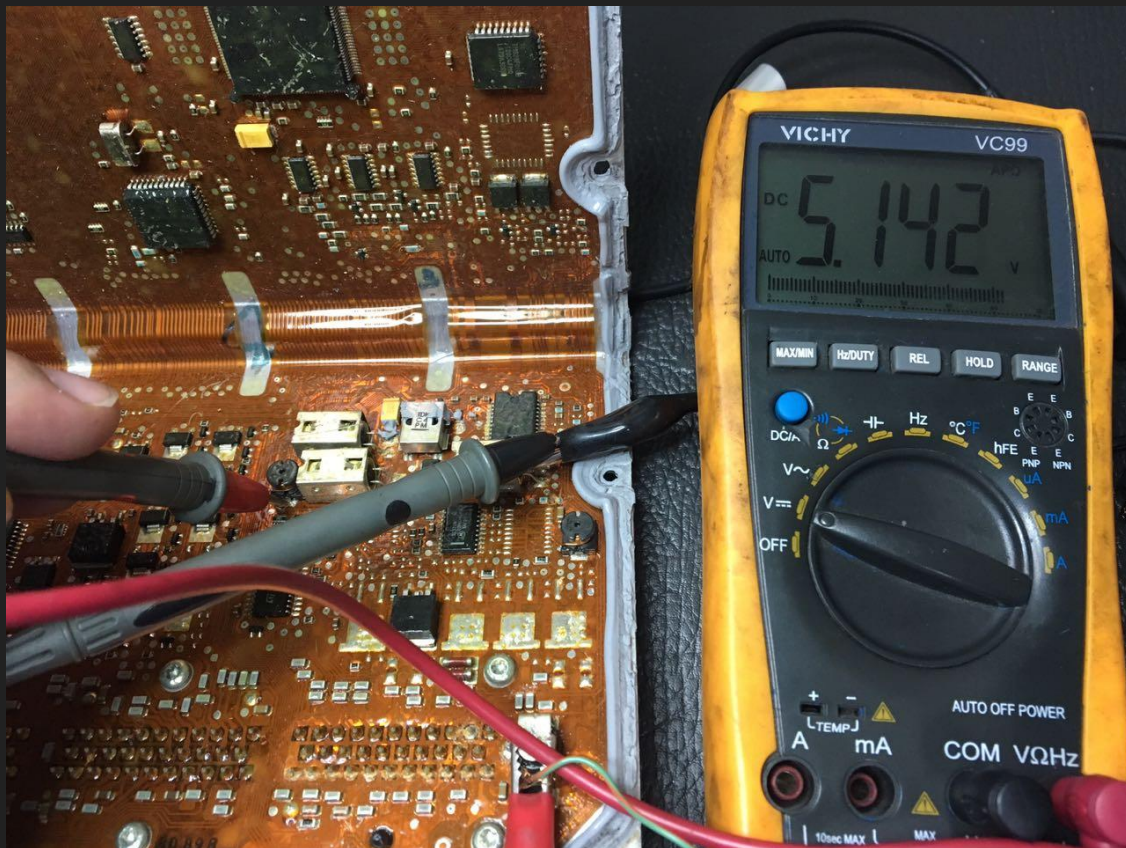

TENSIÓN
REGULADA A LA
SALIDA DEL
INDUCTOR
FILTRO



PROTECCIÓN DE TRANSIENTES CON VARISTOR

www.AutomotrizEnVideo.com





**AJUSTE DE
CORRIENTE PARA
HACER PRUEBAS
CON LA FUENTE
DE TENSION Y
CORRIENTE**

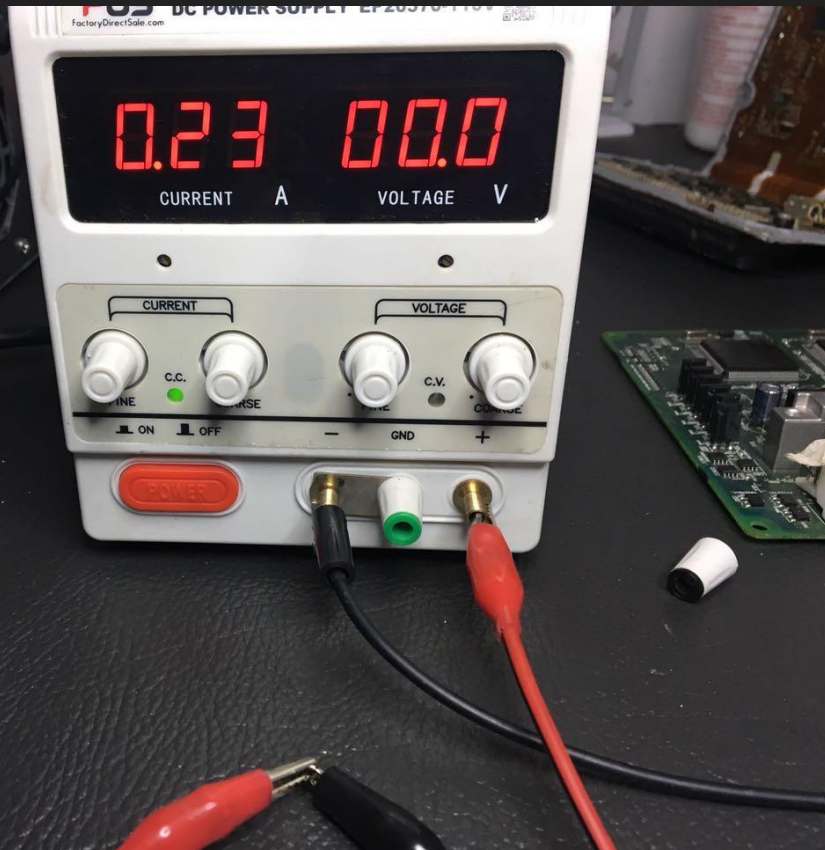

AJUSTE DE LA
CORRIENTE PARA
PROBAR LA
TENSIÓN DE
RUPTURA DEL
VARISTOR DE
PROTECCIÓN

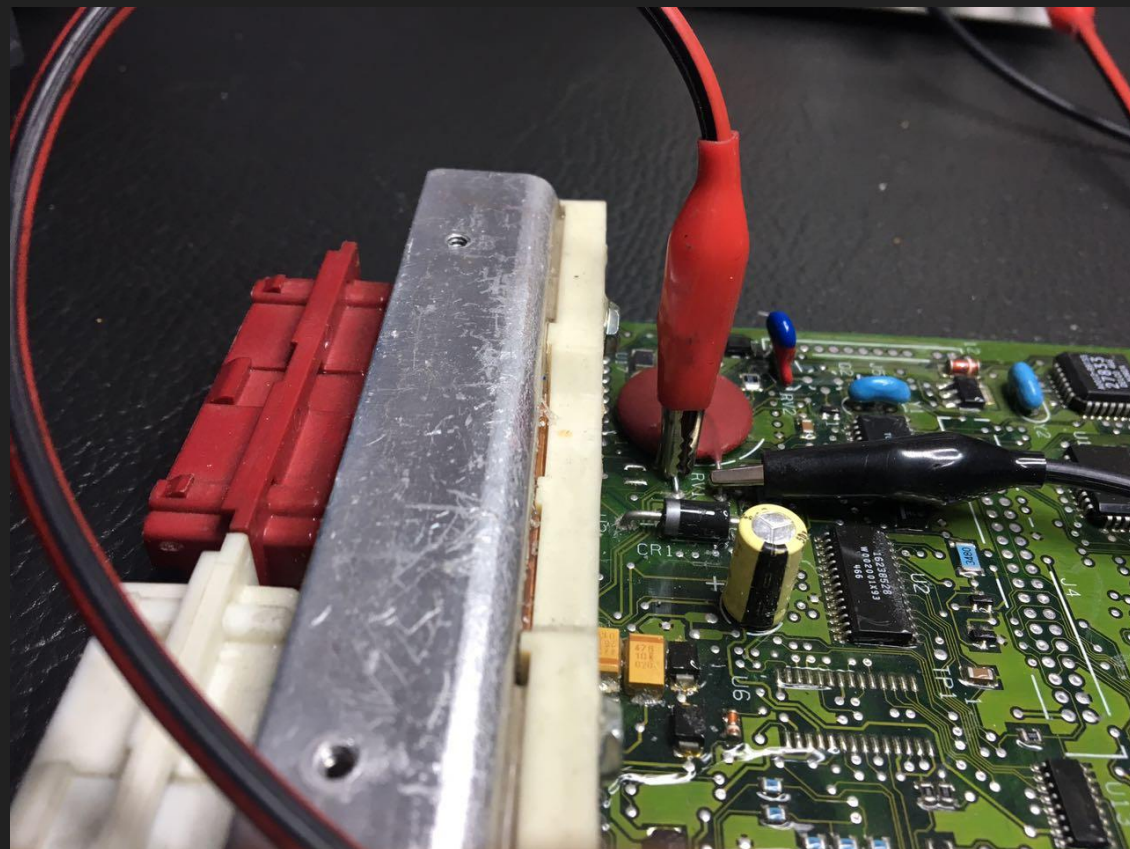

CONEXIÓN AL
VARISTOR
SOLO PARA
PRUEBA EN UNA
ECU NO
UTILIZABLE



AL LLEGAR A
LOS 27 VOLTIOS
EL VARISTOR
CONDUCE

www.AutomotrizEnVideo.com



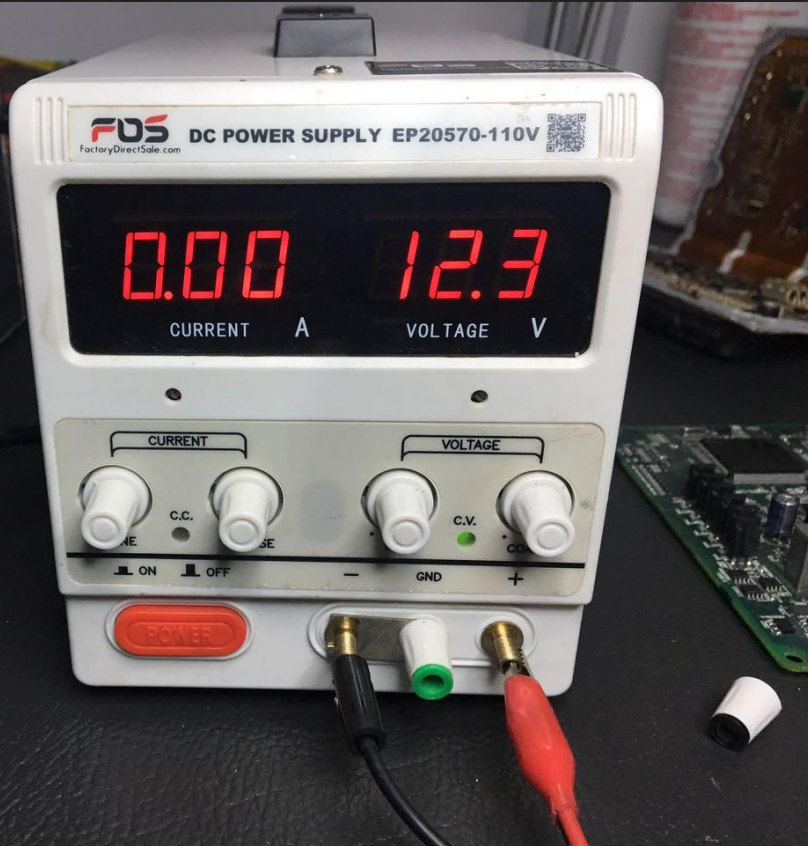

UN VARISTOR O
ZENER
CONECTADO AL
CIRCUITO PUEDE
APAGAR LA
FUENTE

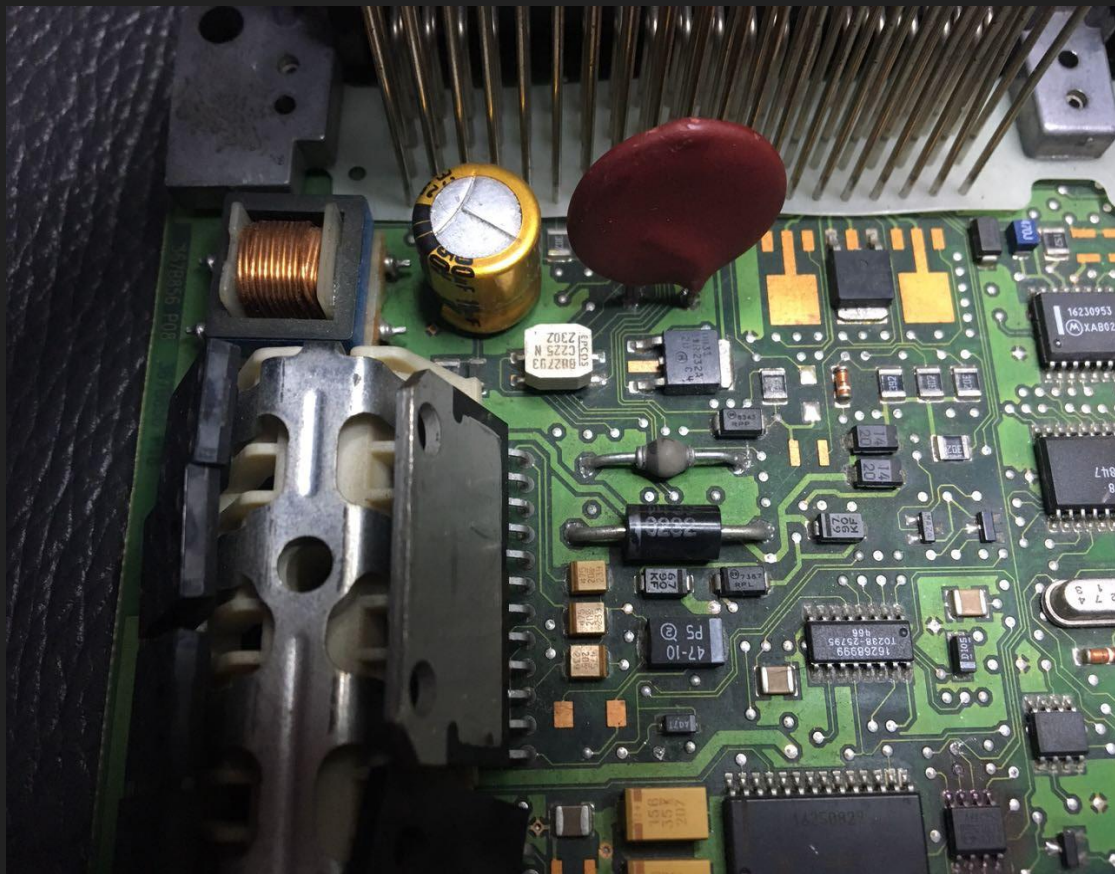

FUENTE CON INDUCTOR Y VARISTOR



ECU CHRYSLER
NGC CONTINUA
CON EL SISTEMA
DE FUENTE
CONMUTADA

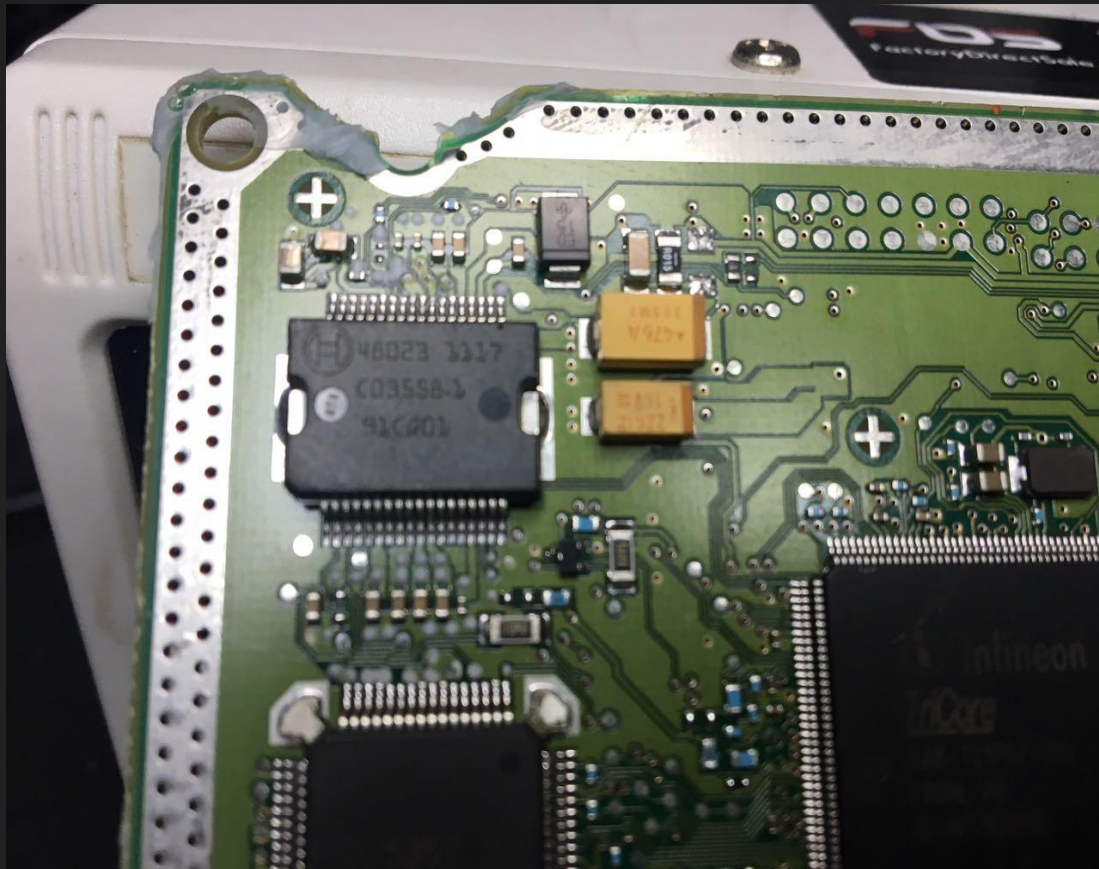

SISTEMAS
BOSCH CON
REGULADOR
HIGH
INTEGRATED
POWER CIRCUIT



REGULADORES
BASADOS EN
UN IC

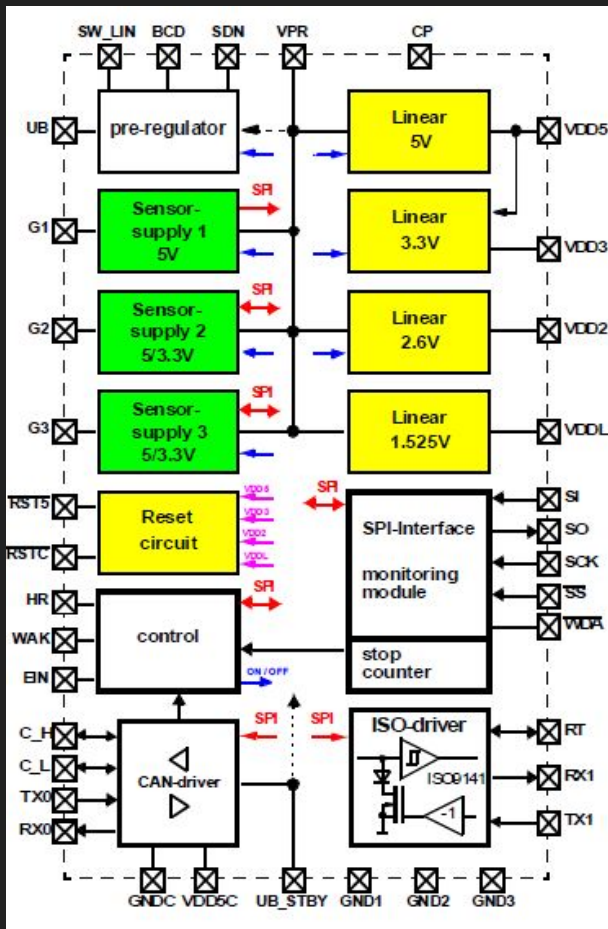

SE INCORPORAN
LOS
TRANCEPTORES

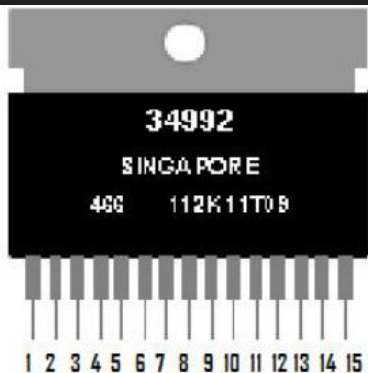

1. Voltaje Referencia 5V bajo contacto SW
2. Positivo 12V Alimentacion bajo contacto SW
3. Voltaje Referencia 5V bajo contacto SW.
4. Voltaje Referencia 5V Todo el tiempo Bajo Bateria.
5. Masa - Negativo.
6. Masa - Negativo.
7. Control Micro 1.2 V.
8. Voltaje Referencia 5V bajo contacto SW.
9. Masa - Negativo.
10. Control Micro 1.2 V.
11. Voltaje de 12V Alimentacion todo el tiempo BATERIA

12. Voltaje Referencia 5V bajo contacto SW
13. Voltaje 12V Alimentacion todo el tiempo BATERIA
14. Masa - Negativo.
15. Voltaje Referencia 5V bajo contacto SW

REGULADOR CON VARIAS SALIDAS DE TENSION

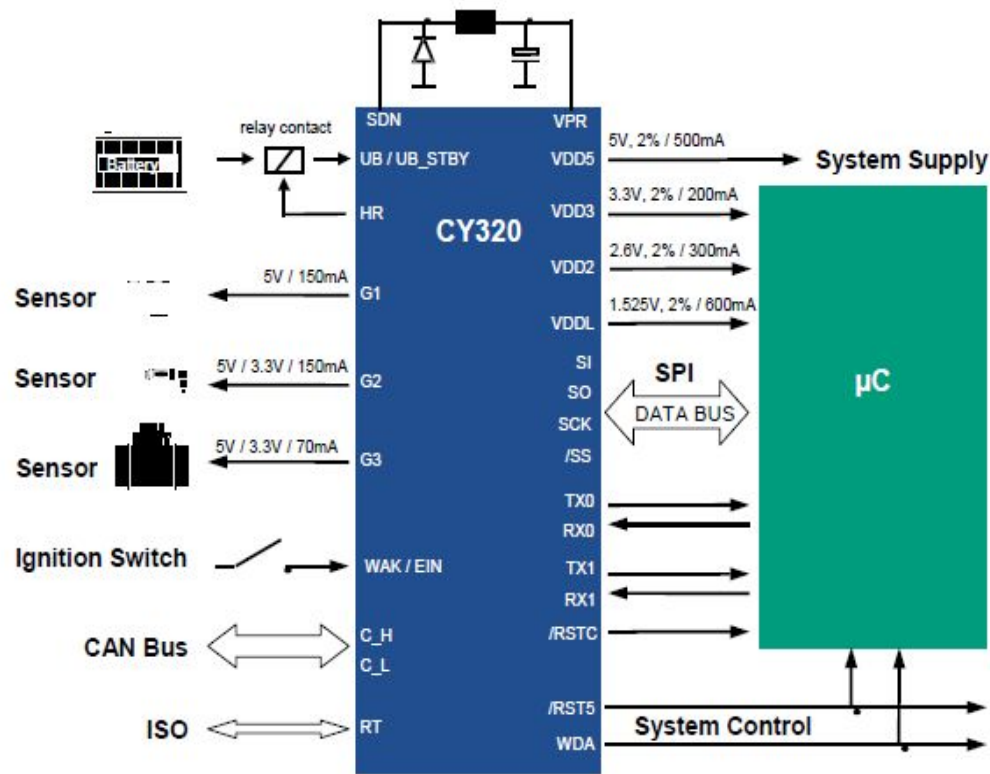

**SALIDAS
DEDICADAS PARA
SENSORES Y
PROCESAMIENTO
DE DATOS**

LOS SISTEMAS ASIÁTICOS

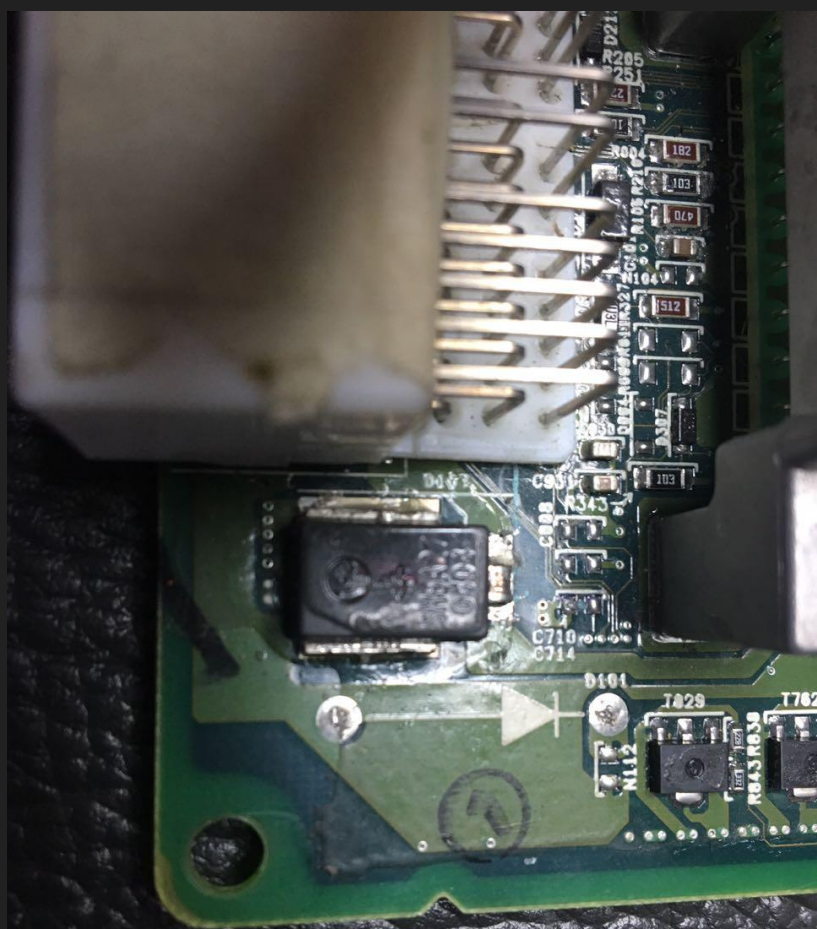

[nVideo.com](https://www.nVideo.com)



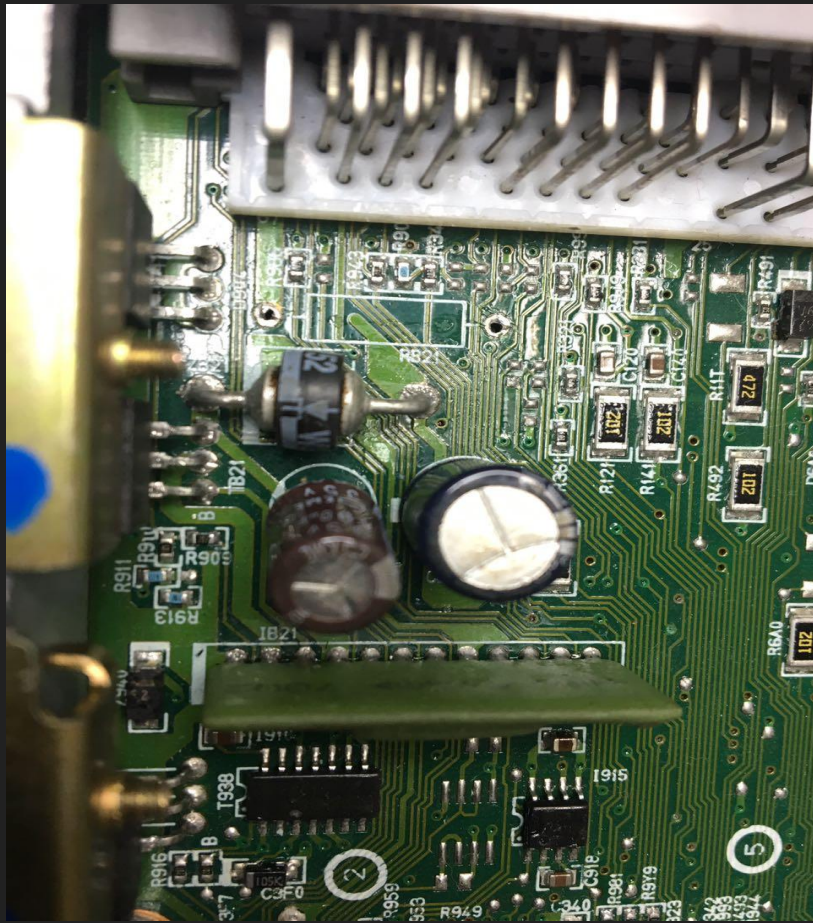

REGULADOR DE TENSIÓN CON TRANSISTORES PNP

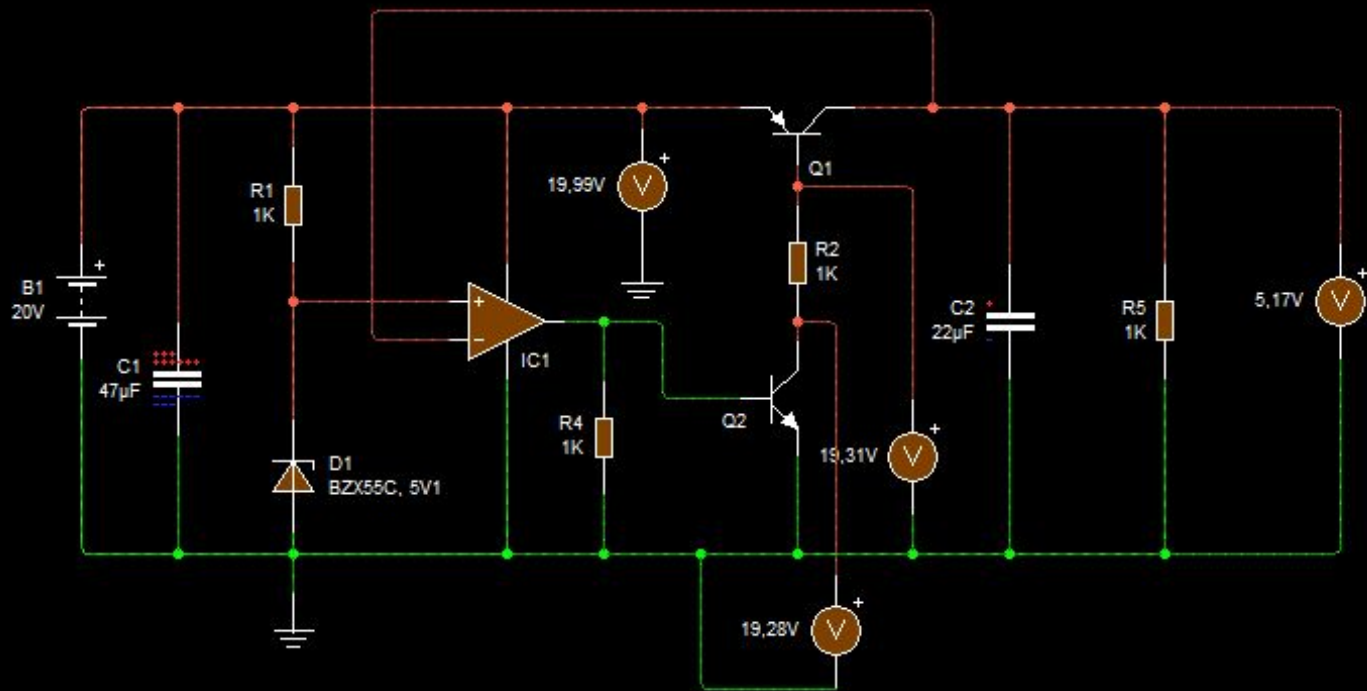



MEDICIÓN DE
VOLTAJE EN
LA BASE DEL
PNP



CAÍDA DE TENSIÓN POR ACTIVACIÓN DEL PNP

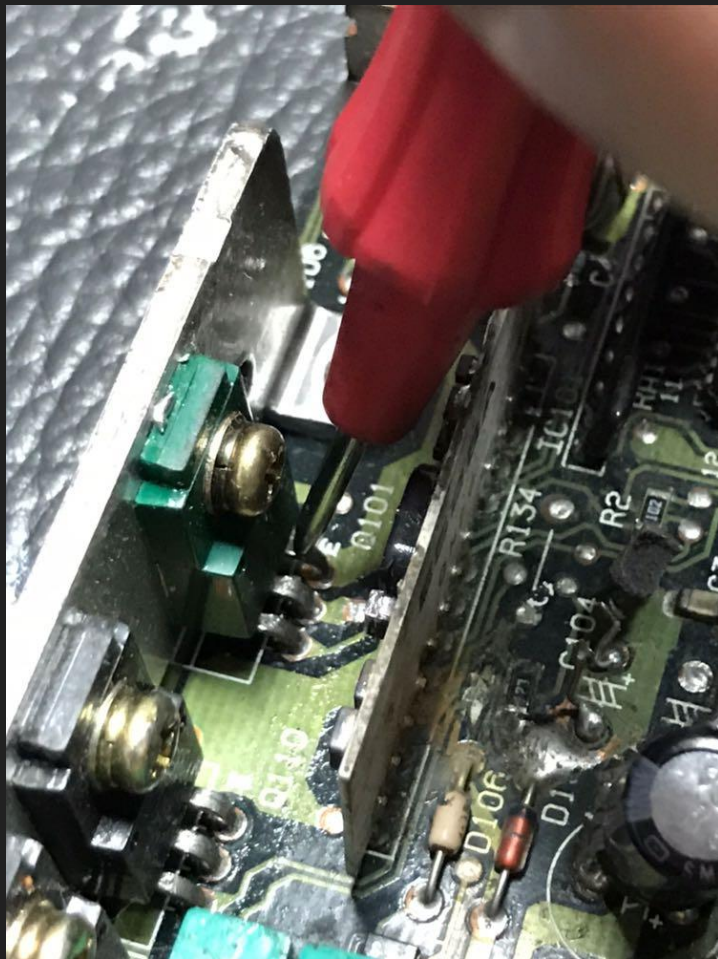

MEDICIÓN DE TENSIÓN EN EL EMISOR DEL PNP



EMISOR DE UN
PNP
CONECTADO EN
MODO COMÚN

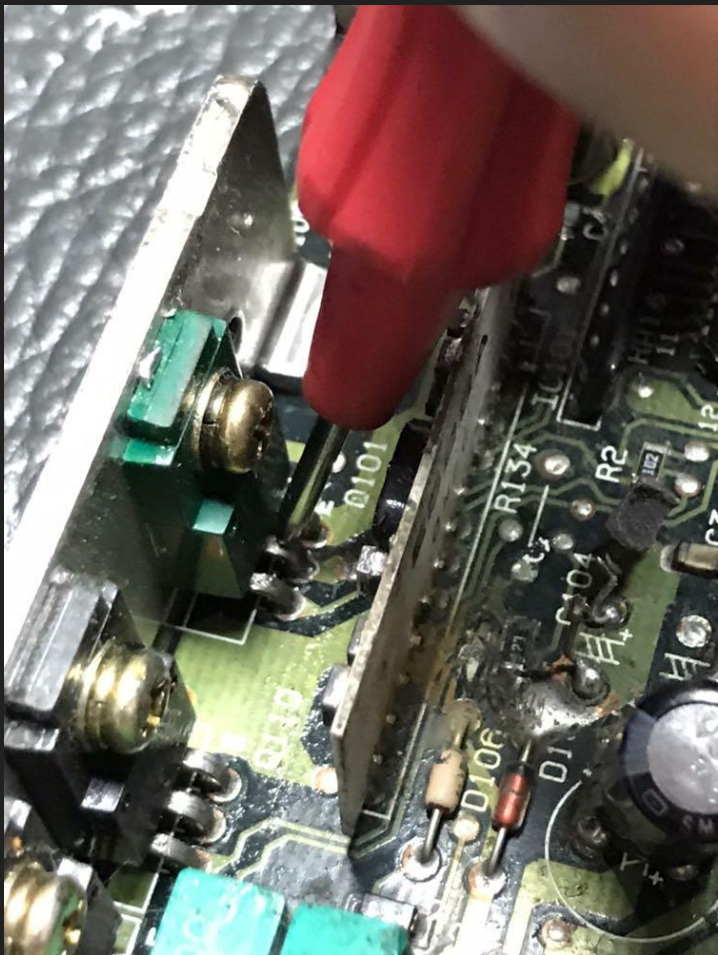

TENSIÓN REGULADA EN EL COLECTOR 5V

www.AutomotrizEnVideo.com





TENSIÓN REGULADA Y
MONITOREADA POR EL
IC PARA MANTENER 5V
CONSTANTE

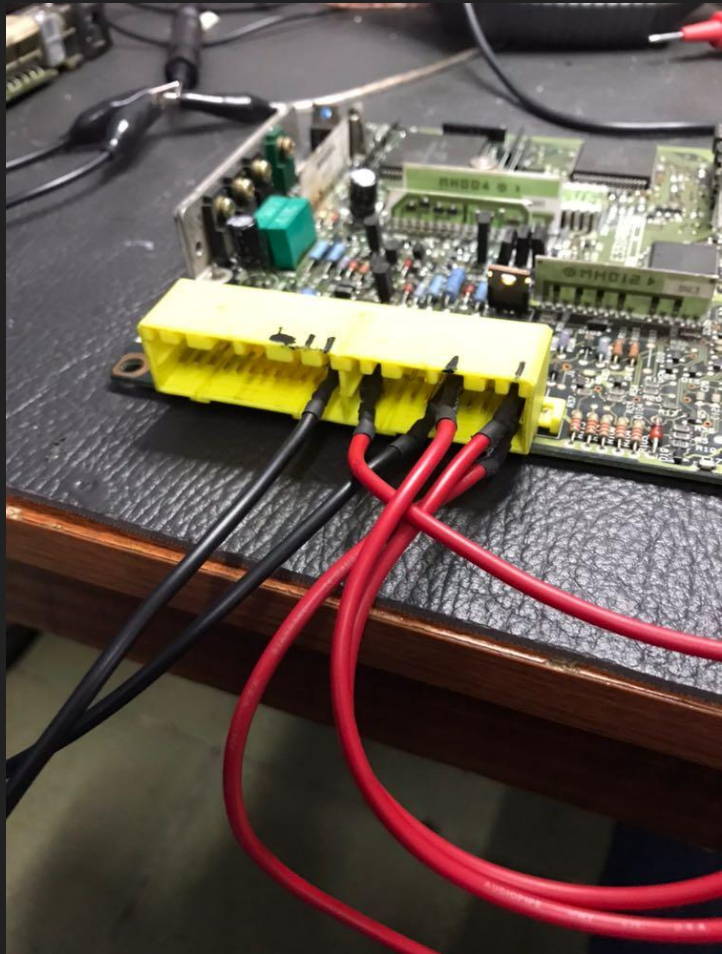

BANQUEO DE LA ECU O CONEXIÓN EN BANCO

www.AutomotrizEnVideo.com





AJUSTE DE
CORRIENTE PARA
HACER PRUEBAS
CON LA FUENTE
DE TENSION Y
CORRIENTE

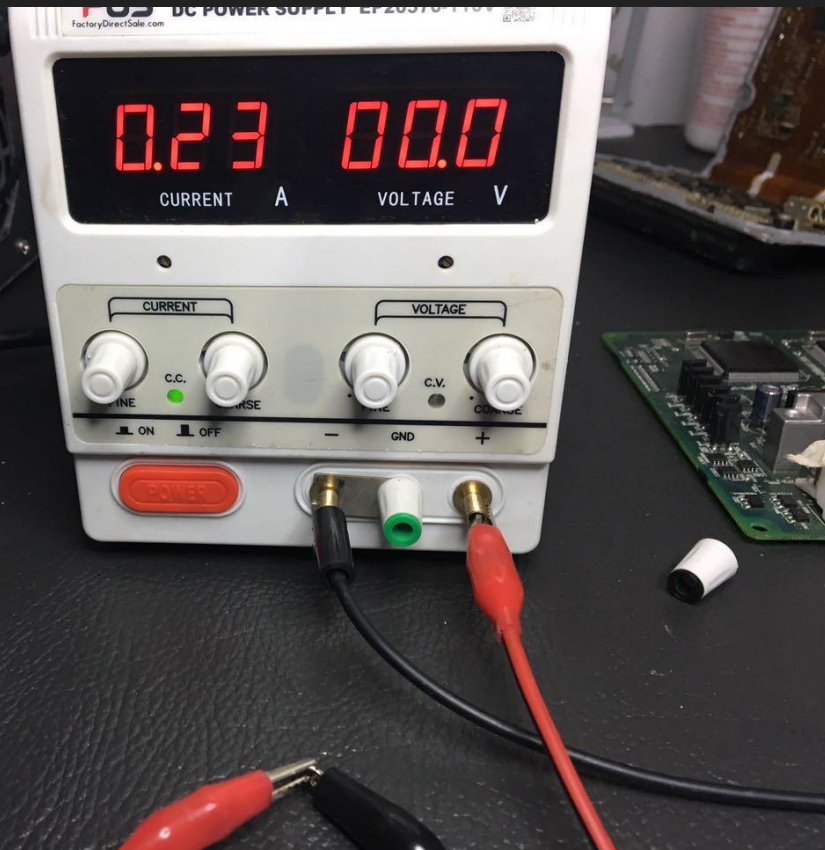

**AJUSTE DEL
LÍMITE DE
CORRIENTE PARA
COMPROBAR
ECUS CON
SEGURIDAD**

www.AutomotrizEnVideo.com



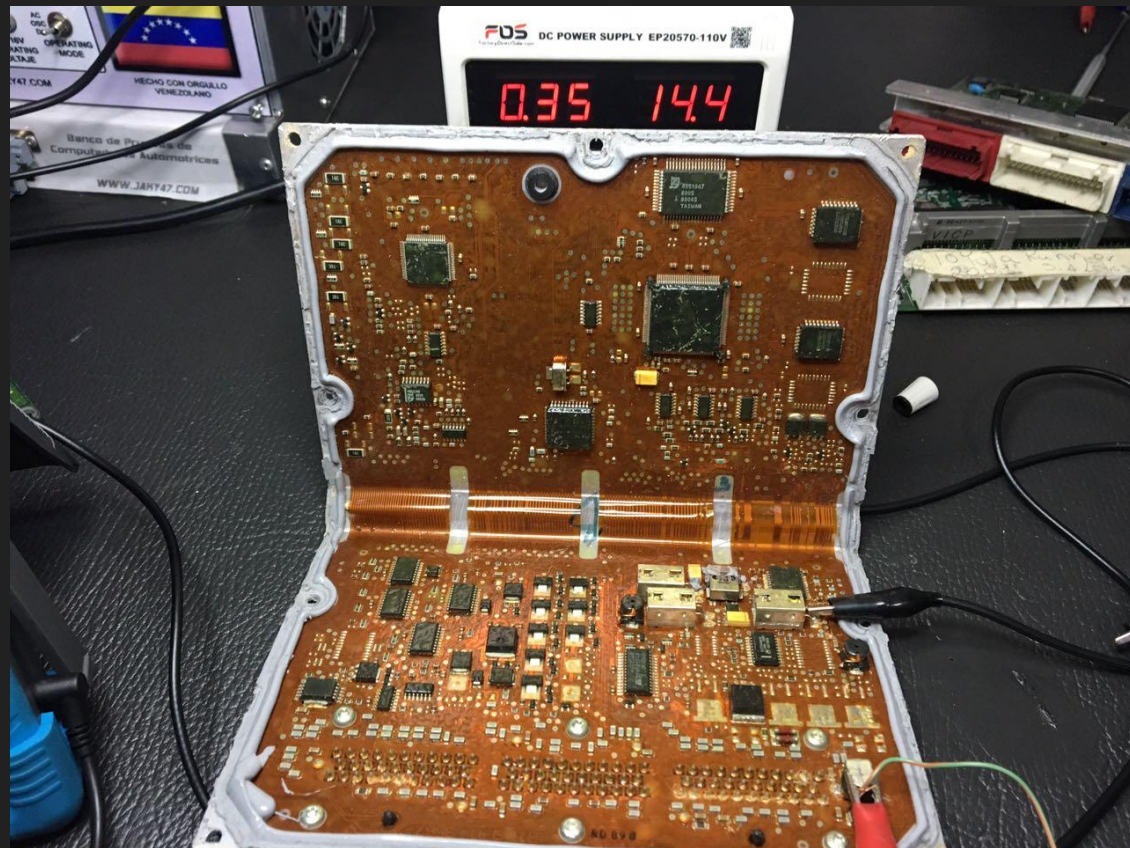

ALIMENTACIÓN
DEL CIRCUITO DE
FUENTE Y
CONSUMO
PROMEDIO
350MA

www.AutomotrizEnVideo.com



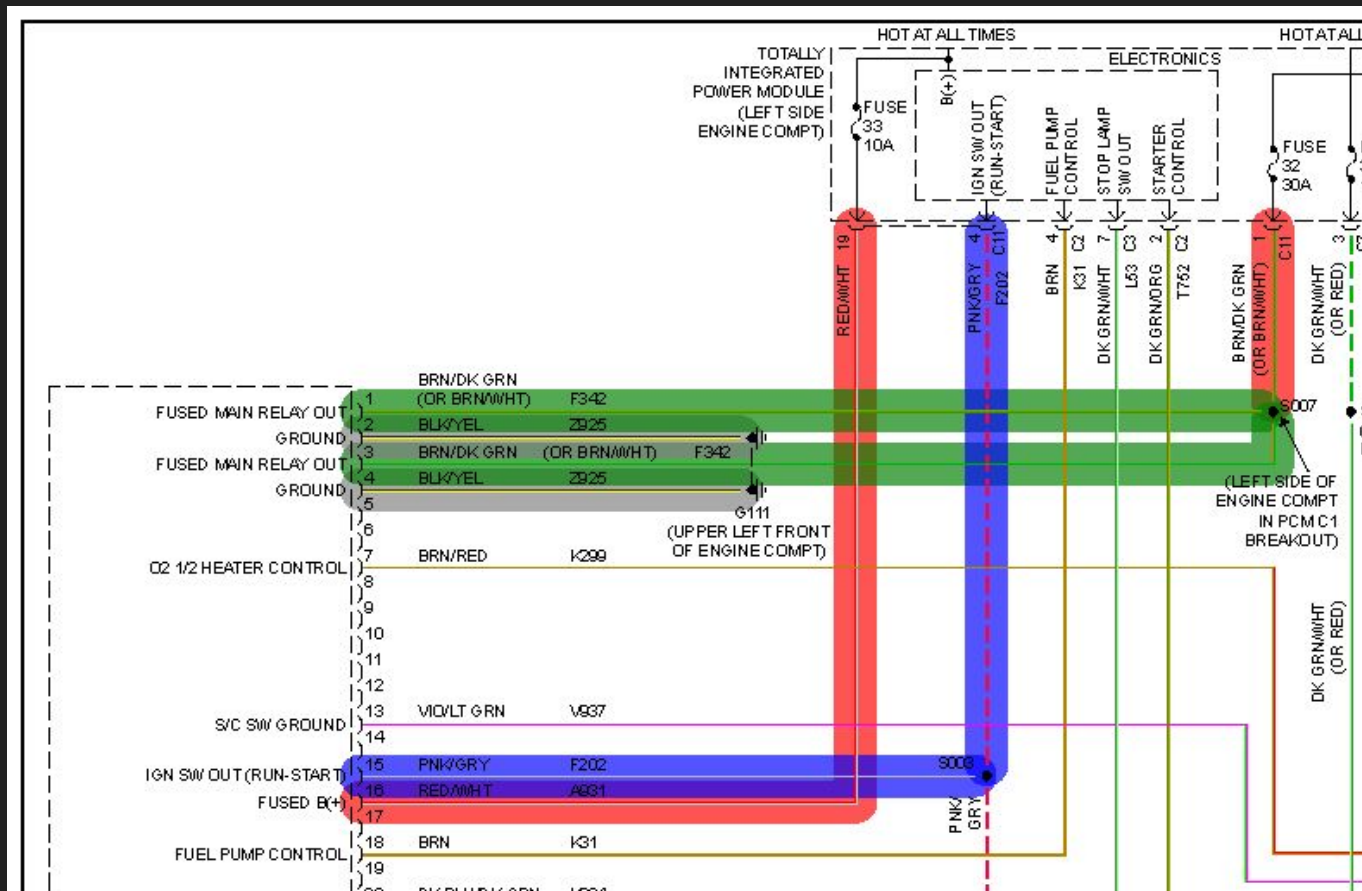

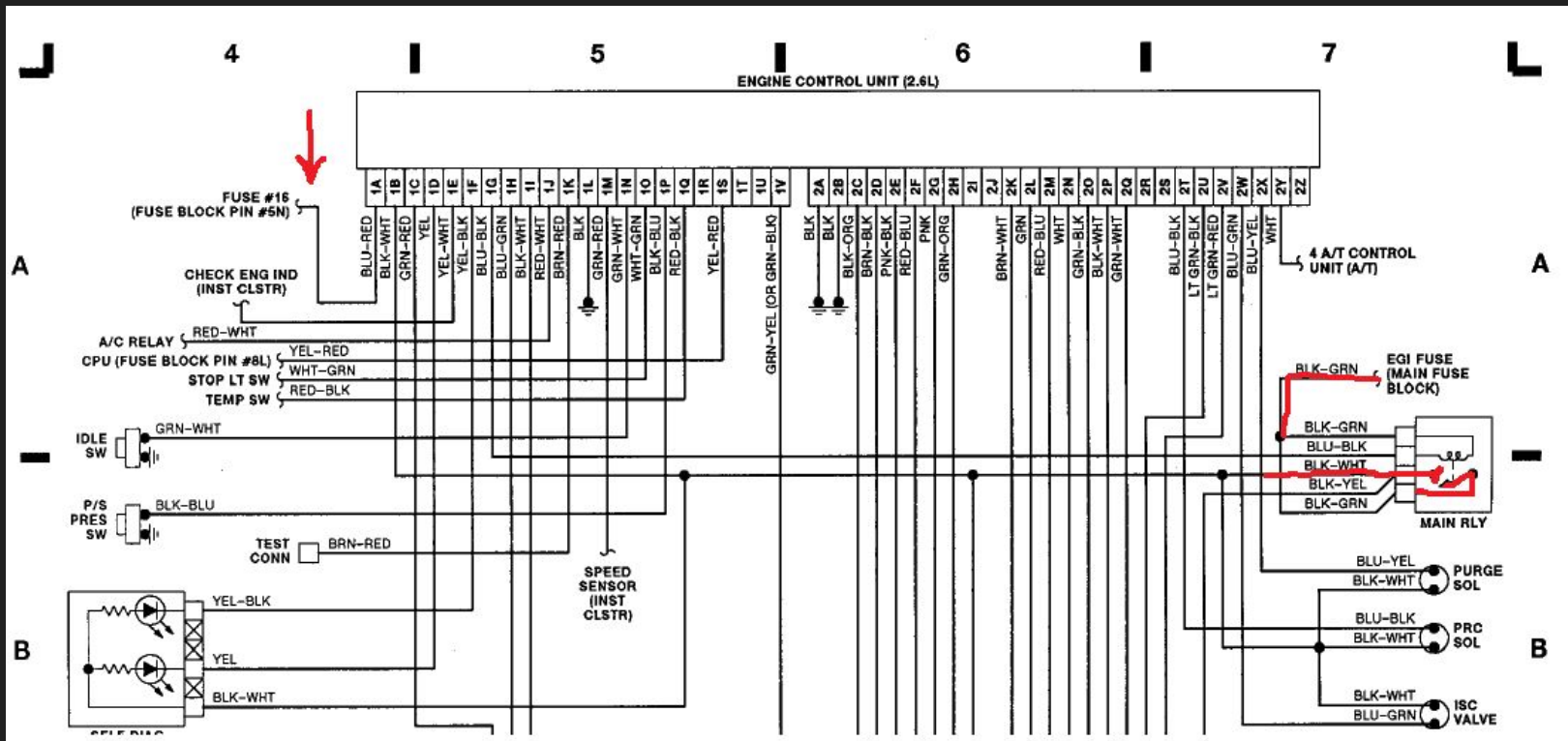

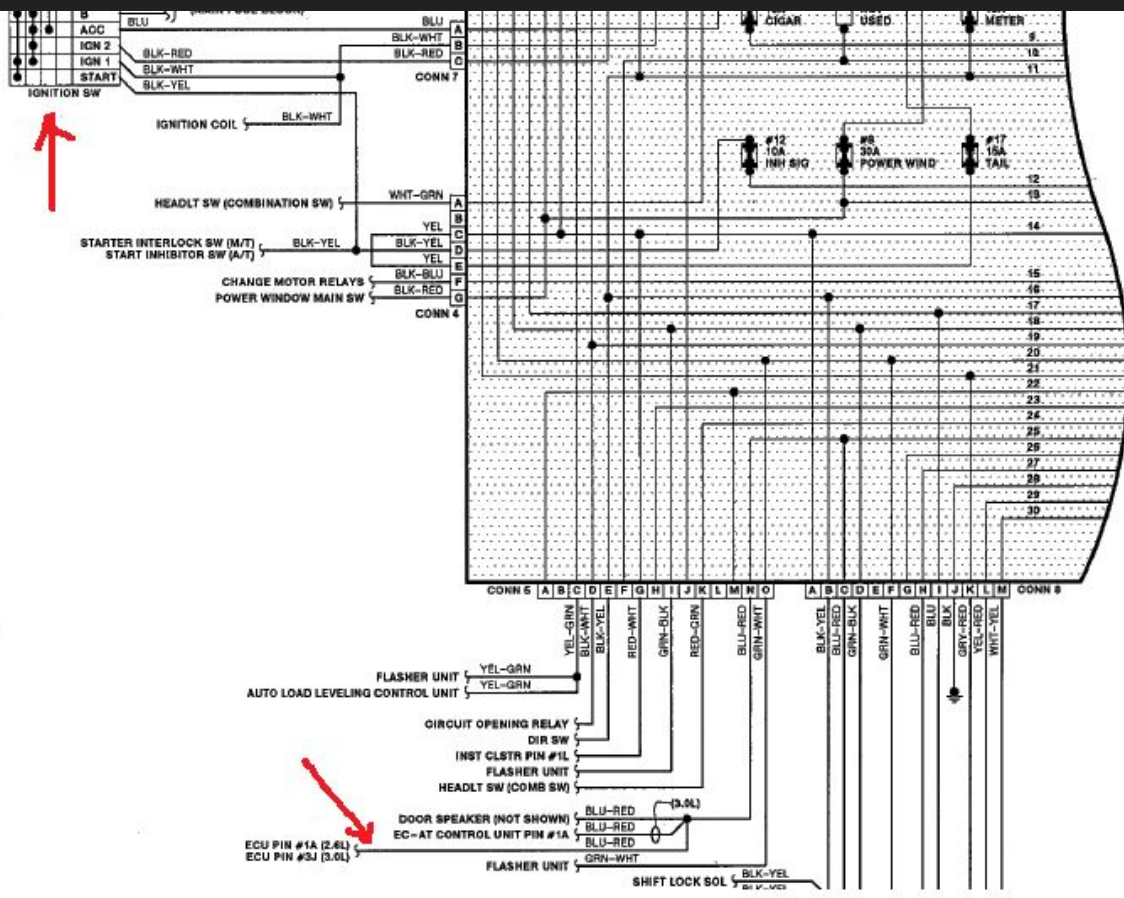

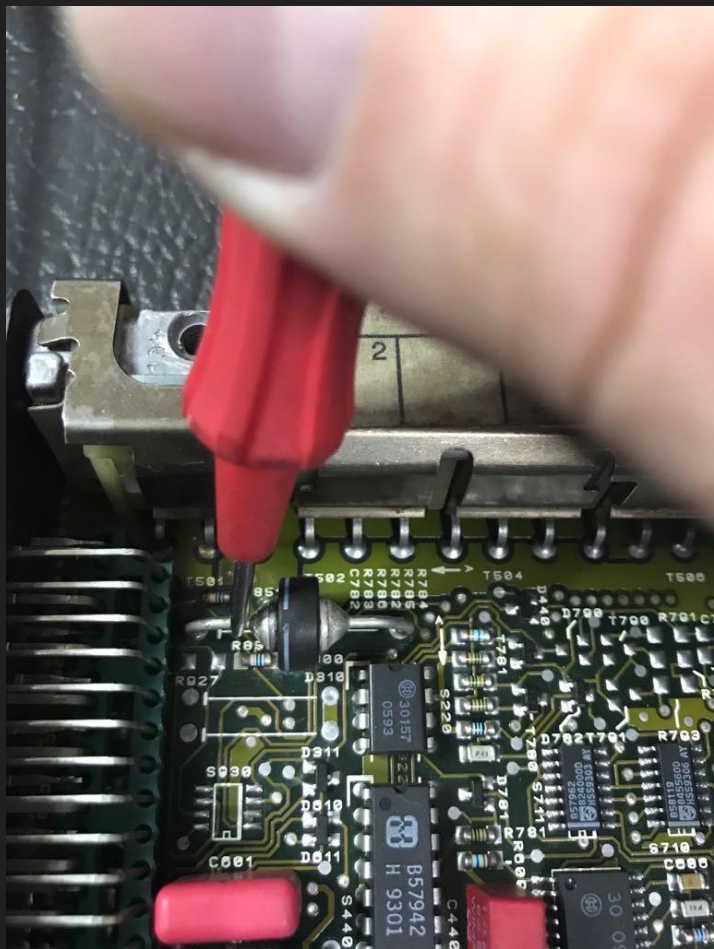

COMPONENTES QUE
DETERMINAN LOS
NIVELES DE
VOLTAJE DE LA ECU

www.AutomotrizEnVideo.com



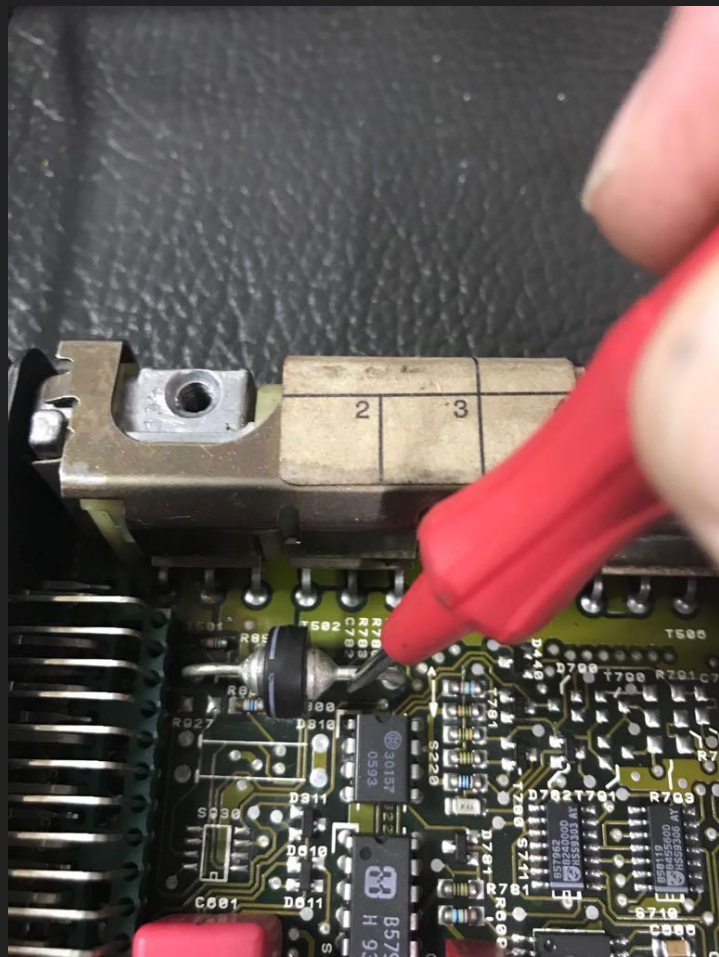

RECONOCIMIENTO

www.AutomotrizEnVideo.com





NIVEL DE TENSIÓN
BAJO O TIERRA
UNA VEZ
RECONOCIDO
PODEMOS
COMPROBAR
CONEXIONES



REGULADOR DE TENSIÓN CON VARIAS SALIDAS DE TENSIÓN REGULADA

www.AutomotrizEnVideo.com



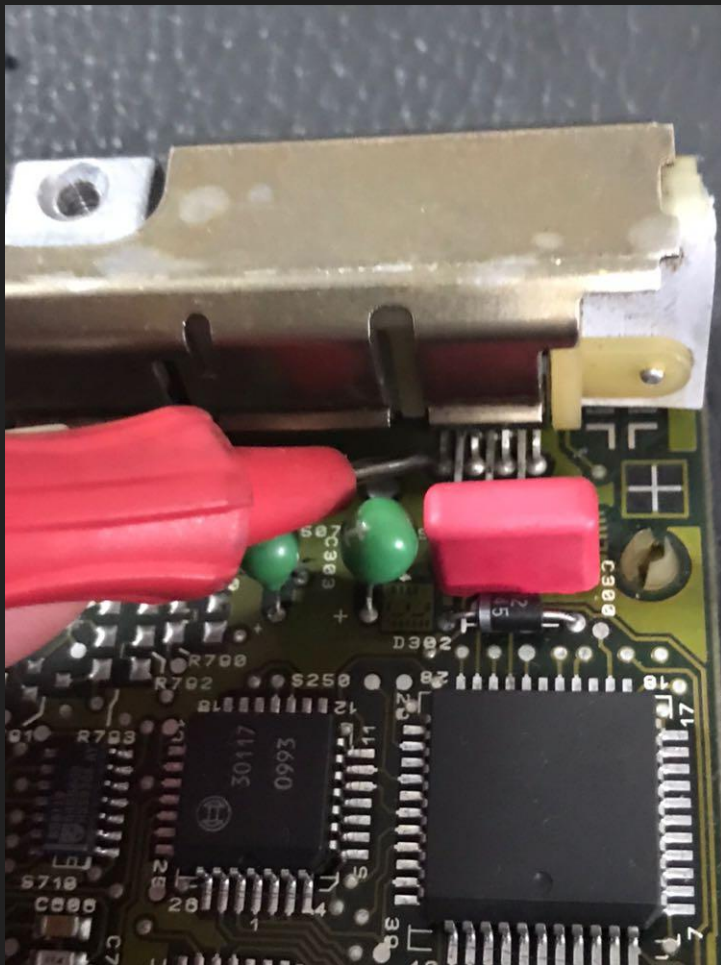

www.AutomotrizEnVideo.com





www.AutomotrizEnVideo.com



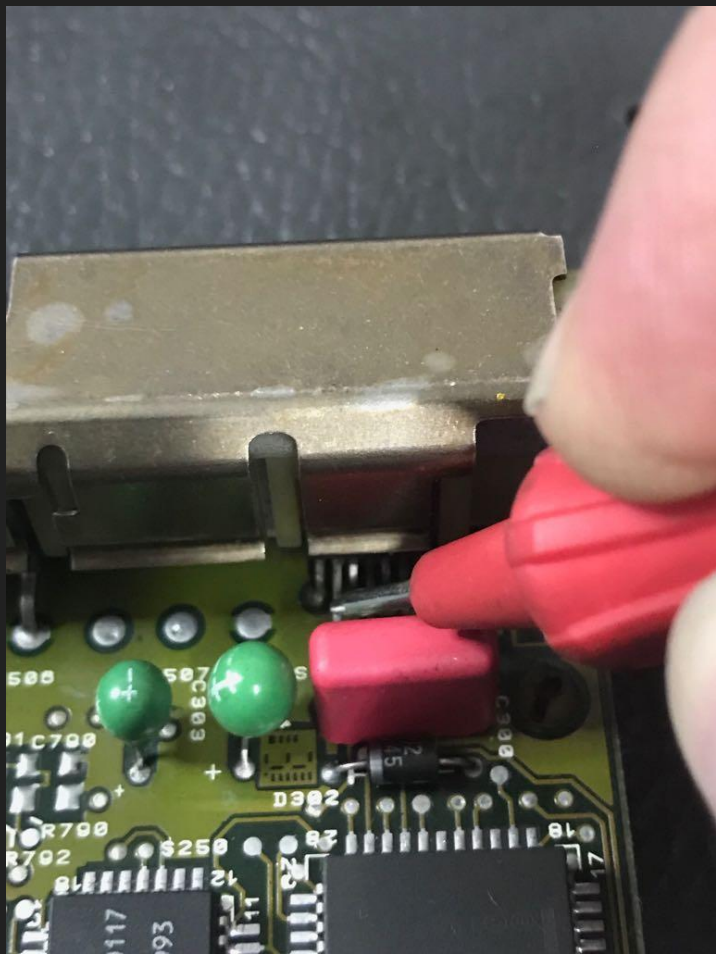

www.AutomotrizEnVideo.com





www.AutomotrizEnVideo.com



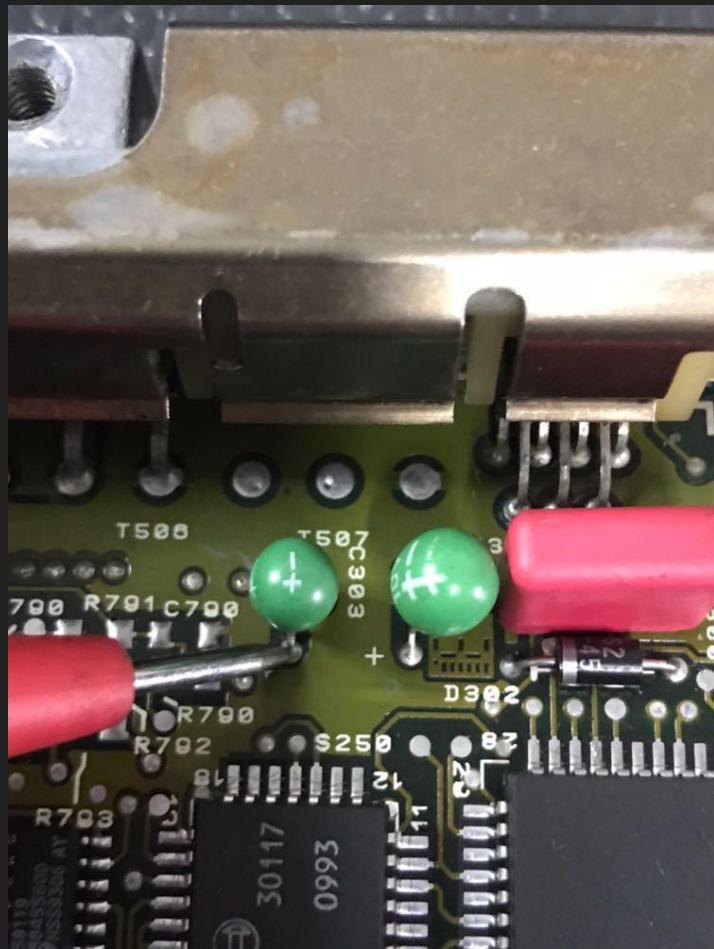

www.AutomotrizEnVideo.com





www.AutomotrizEnVideo.com



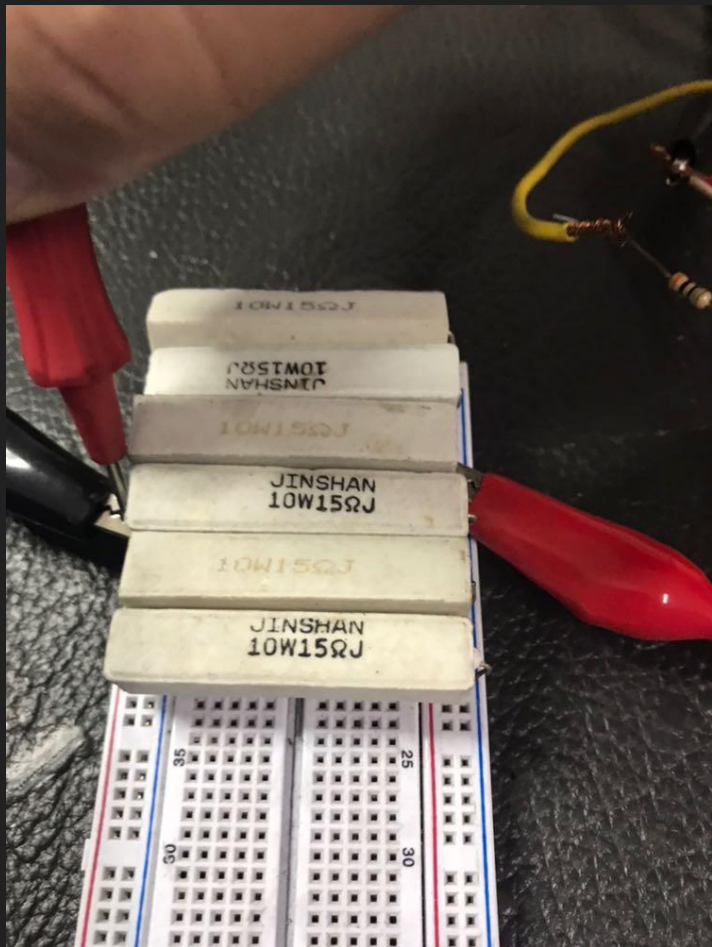

www.AutomotrizEnVideo.com



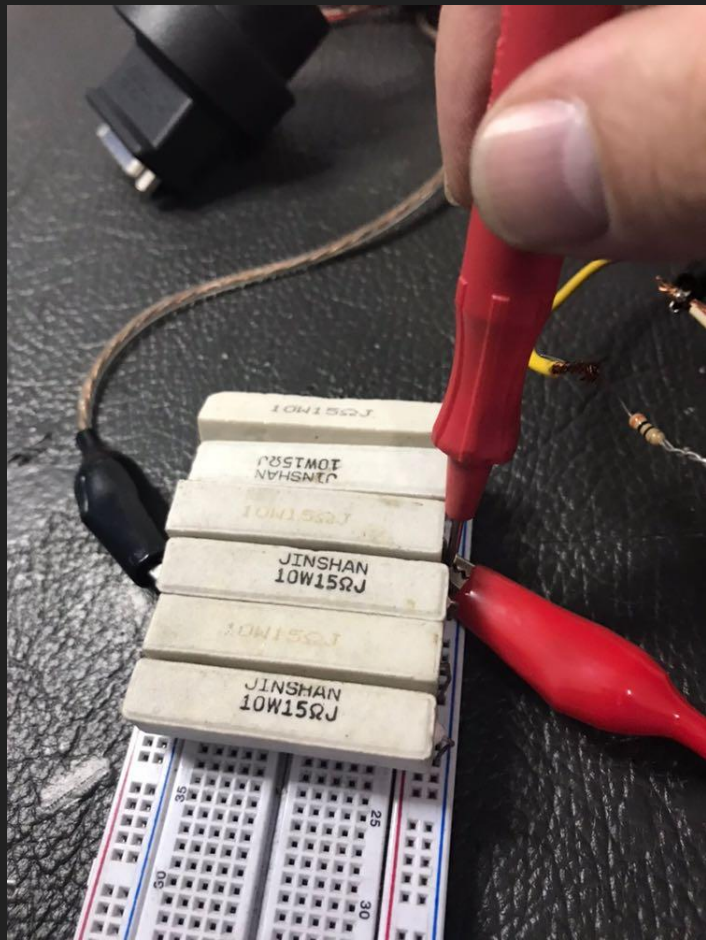

www.AutomotrizEnVideo.com





www.AutomotrizEnVideo.com



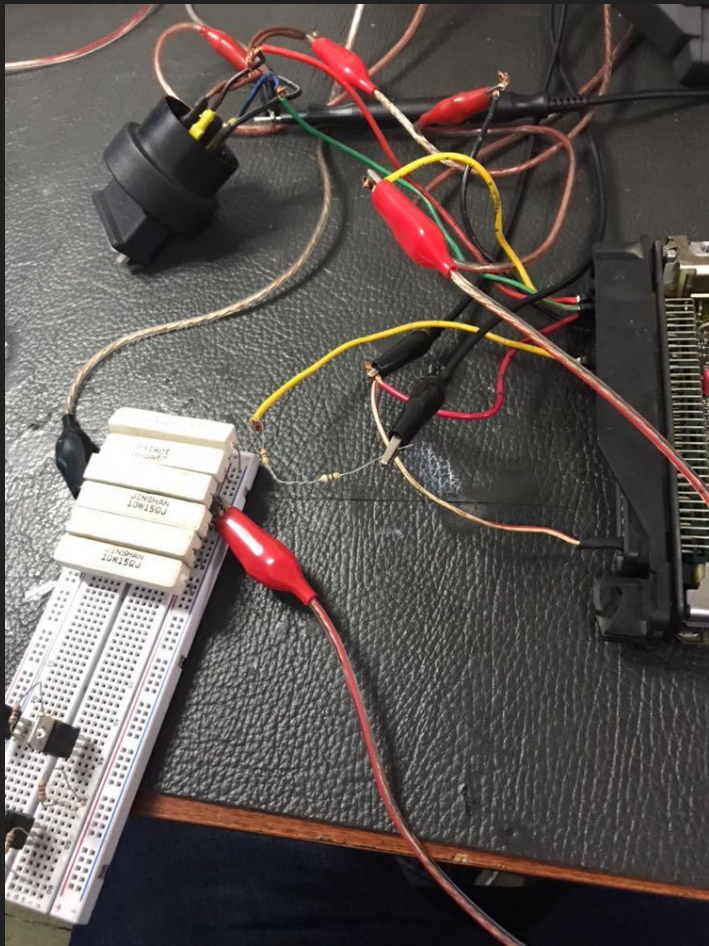

www.AutomotrizEnVideo.com



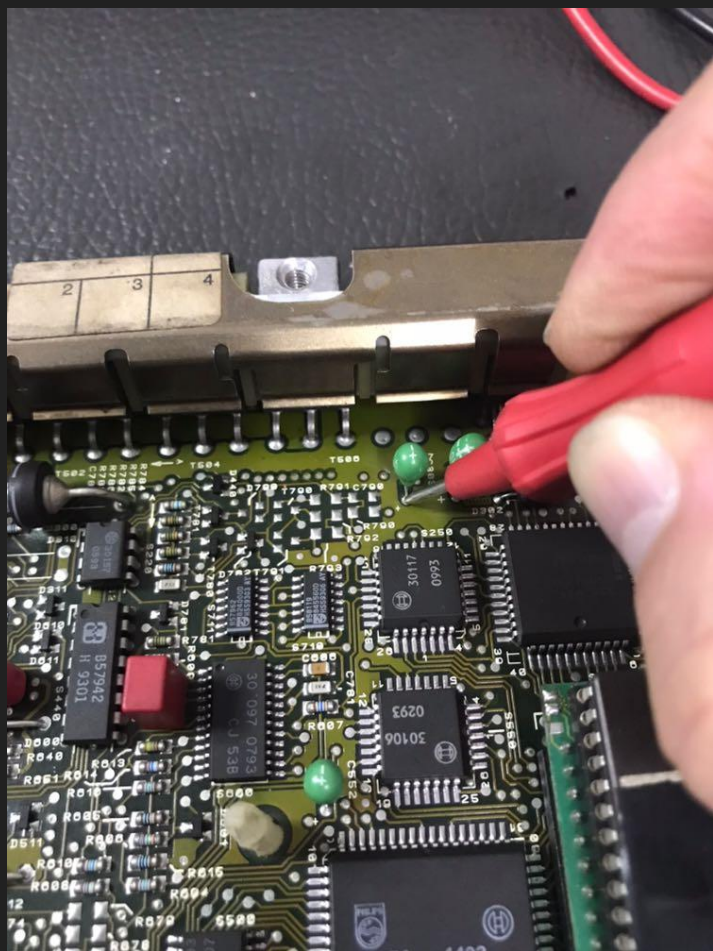

www.AutomotrizEnVideo.com





www.AutomotrizEnVideo.com



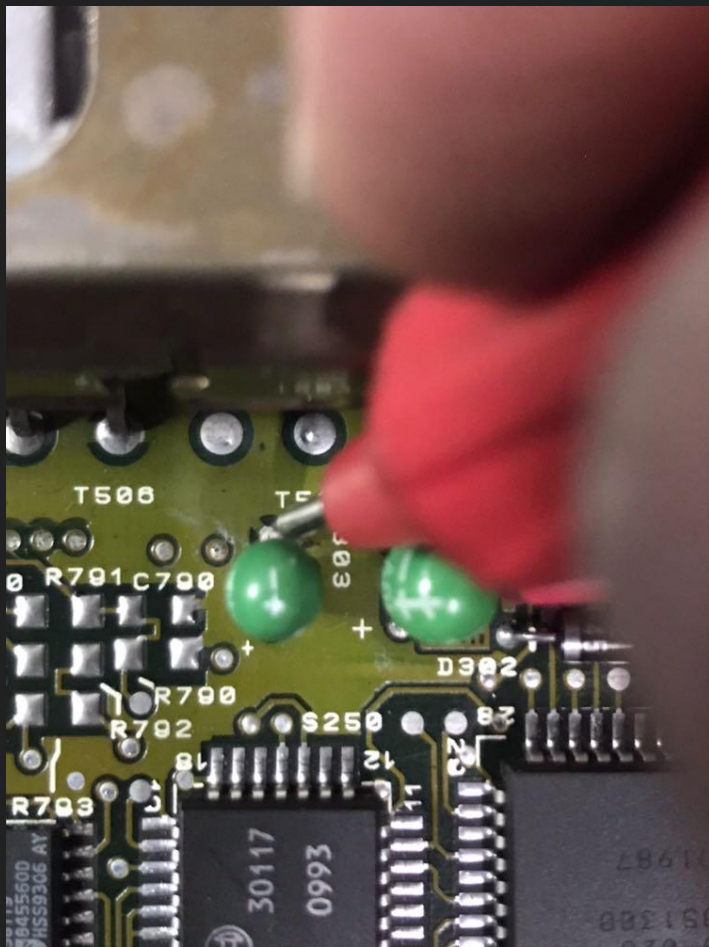

www.AutomotrizEnVideo.com





www.AutomotrizEnVideo.com



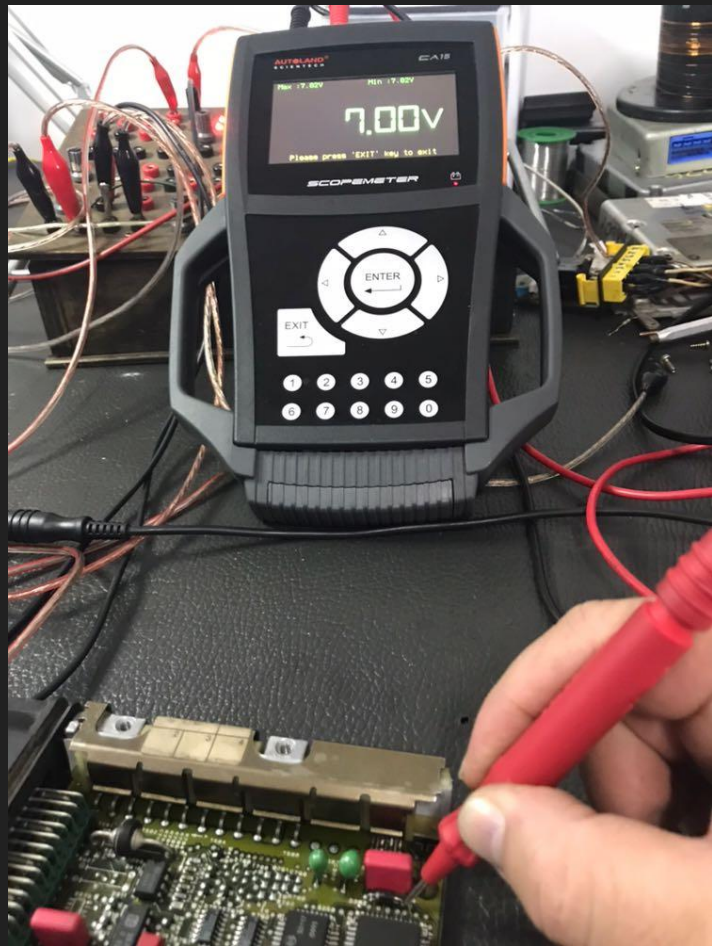

www.AutomotrizEnVideo.com



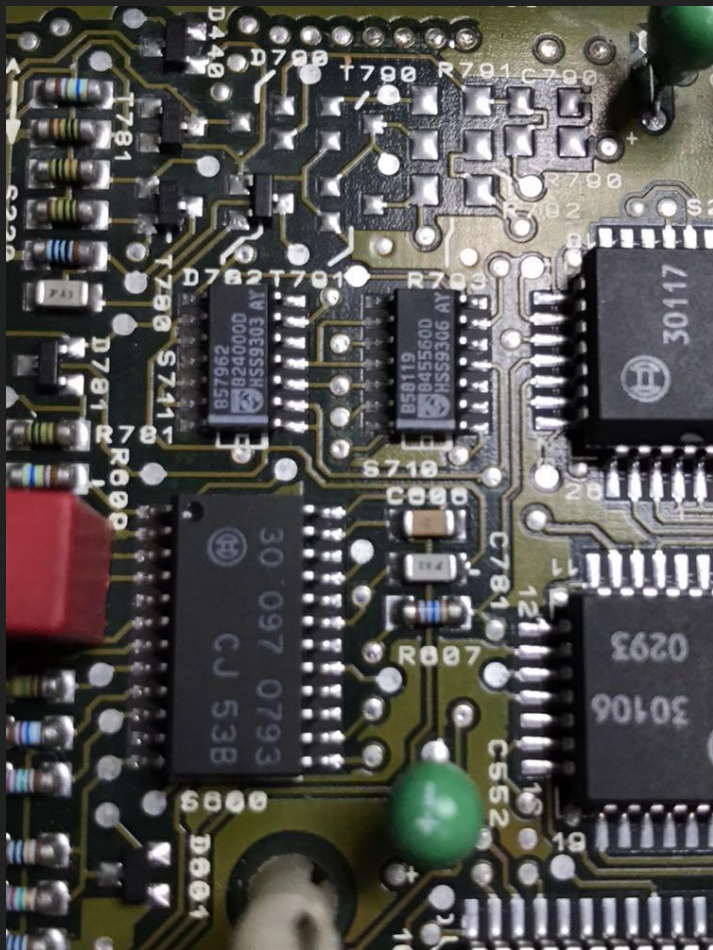

www.AutomotrizEnVideo.com



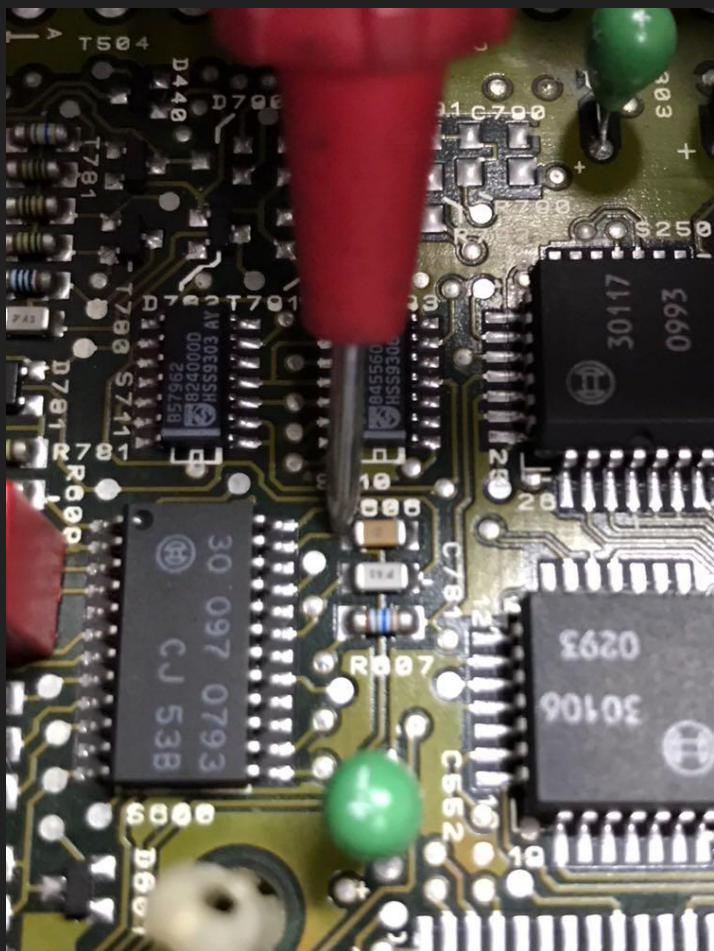

www.AutomotrizEnVideo.com



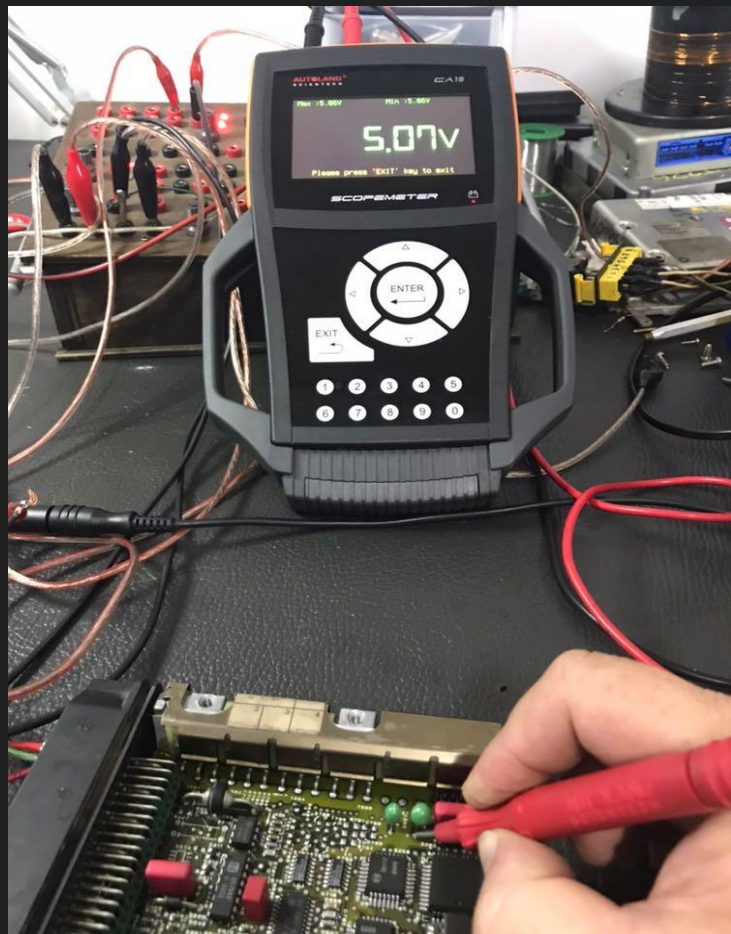

www.AutomotrizEnVideo.com



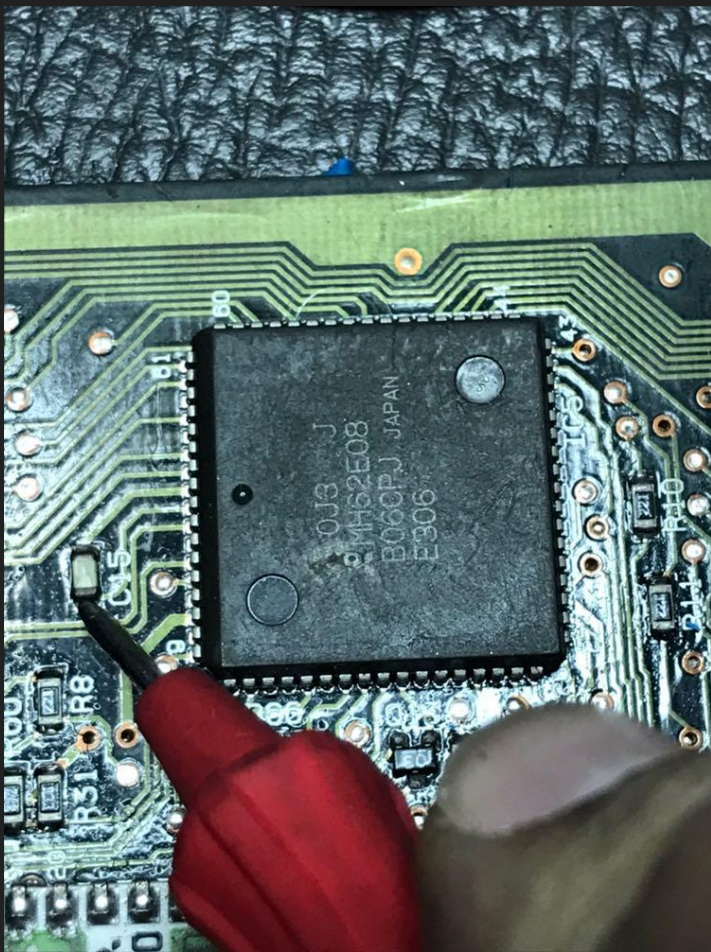

www.AutomotrizEnVideo.com





www.AutomotrizEnVideo.com



¡Presentación Descargable al final!

DESCARGAR



¿Cuál es tu plan para seguir actualizándote?



AEV MIEMBROS
La Mejor Herramienta de Tu Taller

NUEVO CONTENIDO



AEV MIEMBROS

La Mejor Herramienta de Tu Taller

Todos los detalles



1

Curso de Electricidad y electrónica automotriz



2

Curso de Diagnóstico Total en Common Rail Delphi

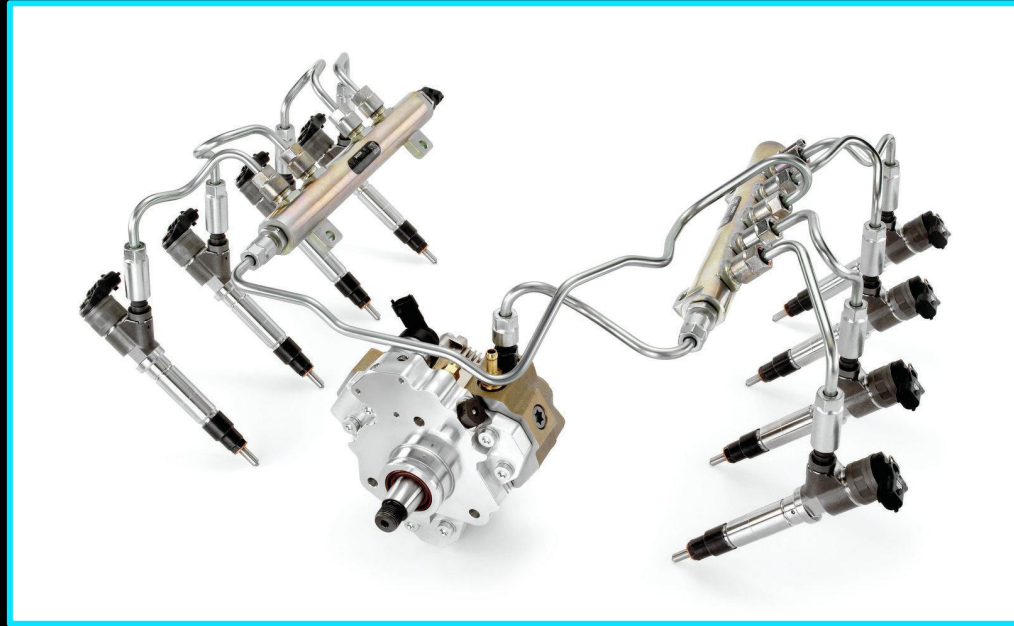

3

Minicurso-Taller ¿Cómo mejorar mi taller?

Curso con ideas prácticas para que puedas implementar
para atraer más clientes



4

50% de descuento en los cursos de AEV

- Curso de Reparación de Computadoras
General: **\$397 USD**
Miembro: **\$197 USD**

Descuento
50%

Automotriz en Video te beca con un 50% del valor del curso

5

Curso Vehículos Híbridos 1ra, 2da y 3ra generación



6

50% descuento en Curso J2534

¡Todo lo que necesitas saber para programar de una vez por todas!



7

Curso: ¿Cómo diagnosticar en inglés, sin saber inglés?

¡Todos términos técnicos y trucos para diagnosticar en inglés!



7

Curso: Redes y Multiplexados

¡Técnicas avanzadas para diagnósticos efectivos!



PCI
10.4 Kbps, 32 módulo, mon
SCSI - TX
RX
(245)

**REDES Y
MULTIPLEXADO**



Fermin Rossel Arteaga Bolivia

“A mi edad de 66 años ya estoy trabajando con automóviles, hace un año que inauguré mi pequeño taller y siempre hay trabajos extras, todo esto se los debo a su visionaria actitud de enseñarle al que realmente lo necesita y quiere aprender. Personas como ustedes hacen mucha falta para toda Sud América.

Por eso ruego a Dios para que siempre los ilumine y les de mucha fuerza para que sigan con esa visión de ayuda para todos los técnicos que quieran capacitarse.

A los colegas técnicos mecánicos de Latinoamérica, pónganse las pilas y no le tengan miedo a la electrónica porque esto es un arte y no les va a ir mal saludos Mincho desde Santa Cruz de la Sierra, Bolivia”



Buenas noches Roy, te escribo desde México. Quiero Felicitarte por tan gran labor. Me llamo Armando Escarcega y quiero comentarte que ya realicé el pago para pertenecer a la comunidad más grande a nivel mundial. Un abrazo, no pierdo la esperanza de un día visitar tu país y poder saludarte de mano.

Armando Escarcega

Todo lo anterior como complemento de lo que YA tenemos en Automotriz en Video

- Casos de Diagnóstico
- Sesiones Capacitación Virtual
- Sesiones preguntas y respuestas
- Acceso al FORO
- Posibilidad de compartir diagramas y manuales

Membresía Mensual

\$30 Mensual

Dólares Americanos

14 Días de Prueba por \$1 USD

Pagos Mensuales (\$30 USD al mes)

Casos de Diagnóstico

Sesiones Mensuales En Vivo de Capacitación

Sesiones Mensuales de Preguntas y Respuestas

Acceso al Foro Exclusivo de Técnicos

Información Técnica

Videos Especiales

Acceso a Manuales y Diagramas

Y Mucho Más

¡REGÍSTRATE AHORA!

Membresía Semestral

\$150 Semestral

Dólares Americanos

14 Días de Prueba por \$1 USD

Pagos Semestrales (\$150 USD c/6 Meses)

Casos de Diagnóstico

Sesiones Mensuales En Vivo de Capacitación

Sesiones Mensuales de Preguntas y Respuestas

Acceso al Foro Exclusivo de Técnicos

Información Técnica

Videos Especiales

Acceso a Manuales y Diagramas

Y Mucho Más

¡REGÍSTRATE AHORA!

Membresía Anual

\$270 Anual

Dólares Americanos

14 Días de Prueba por \$1 USD

Pagos Anuales (\$270 USD al Año)

Casos de Diagnóstico

Sesiones Mensuales En Vivo de Capacitación

Sesiones Mensuales de Preguntas y Respuestas

Acceso al Foro Exclusivo de Técnicos

Información Técnica

Videos Especiales

Acceso a Manuales y Diagramas

Y Mucho Más

¡REGÍSTRATE AHORA!

Membresía Mensual

~~\$70~~ Mensual

~~Dólares Americanos~~

~~14 Días de Prueba por \$1 USD~~

~~Pagos Mensuales (\$30 USD al mes)~~

~~Casos de Diagnóstico~~

~~Sesiones Mensuales En Vivo de Capacitación~~

~~Sesiones Mensuales de Preguntas y Respuestas~~

~~Acceso~~

~~Acceso a Manuales y Diagramas~~

~~Y Mucho Más~~

[¡REGÍSTRATE AHORA!](#)

Membresía Semestral

~~\$150~~ Semestral

~~Dólares Americanos~~

~~14 Días de Prueba por \$1 USD~~

~~Pagos Semestrales (\$150 USD c/6 meses)~~

~~Casos de Diagnóstico~~

~~Sesiones Mensuales En Vivo de Capacitación~~

~~Sesiones Mensuales de Preguntas y Respuestas~~

~~Acceso a Manuales y Diagramas~~

~~Y Mucho Más~~

[¡REGÍSTRATE AHORA!](#)

Membresía Anual

~~\$270~~ Anual

~~Dólares Americanos~~

~~14 Días de Prueba por \$1 USD~~

~~Pagos Anuales (\$270 USD al Año)~~

~~Casos de Diagnóstico~~

~~Sesiones Mensuales En Vivo de Capacitación~~

~~Sesiones Mensuales de Preguntas y Respuestas~~

~~Acceso~~

~~Acceso a Manuales y Diagramas~~

~~Y Mucho Más~~

[¡REGÍSTRATE AHORA!](#)

\$20

\$100

\$180

Opciones de Pago (sin tarjeta)



MoneyGram®

**WESTERN
UNION** | | ®

¡No tienes nada que perder!

GARANTÍA DE
SATISFACCIÓN

60
DÍAS



AEV MIEMBROS

La Mejor Herramienta de Tu Taller



¡Puertas Abiertas hasta el 30 de Noviembre!

GARANTÍA DE
SATISFACCIÓN

60
DÍAS



AEV MIEMBROS
La Mejor Herramienta de Tu Taller



**¡Presentación Descargable al
final!**

DESCARGAR



www.automotrizenvideo.com

DESCARGAR

